

**IMPORTANT:**  
Read Before Using

**IMPORTANT :**  
Lire avant usage

**IMPORTANTE:**  
Leer antes de usar



**Operating/Safety Instructions**  
**Consignes de sécurité/d'utilisation**  
**Instrucciones de funcionamiento y seguridad**

**SPT79A**

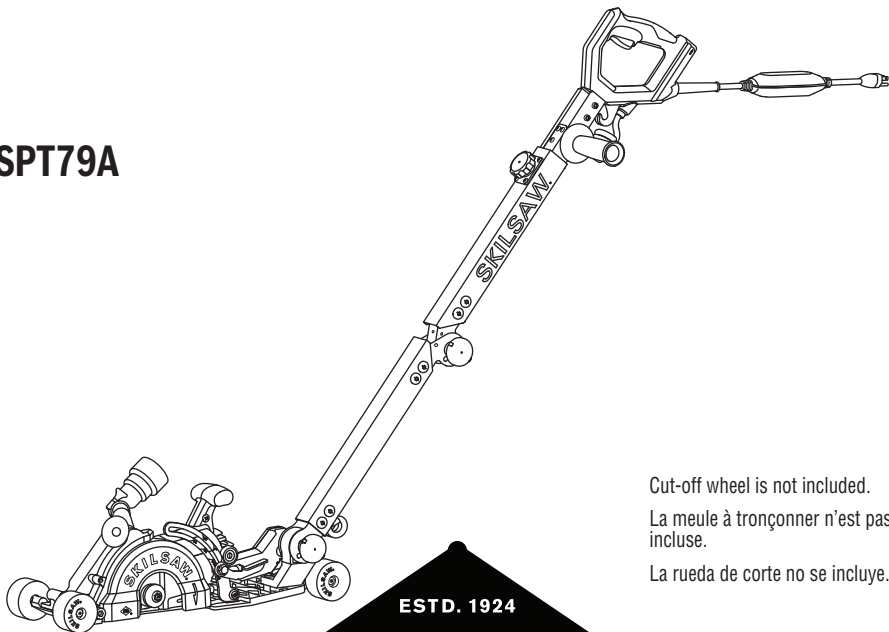

Cut-off wheel is not included.  
La meule à tronçonner n'est pas incluse.  
La rueda de corte no se incluye.



**Call Toll Free for  
Consumer Information  
& Service Locations**

**Pour obtenir des informa-  
tions et les adresses de nos  
centres de  
service après-vente,  
appelez ce numéro gratuit**

**Llame gratis para  
obtener información  
para el consumidor y  
ubicaciones de servicio**

**1-877-SKIL999 (1-877-754-5999) [www.skilsaw.com](http://www.skilsaw.com)**





**For English Version  
See page 2**

**Version française  
Voir page 18**

**Versión en español  
Ver la página 34**

## Safety Symbols

The definitions below describe the level of severity for each signal word. Please read the manual and pay attention to these symbols.

	This is the safety alert symbol. It is used to alert you to potential personal injury hazards. Obey all safety messages that follow this symbol to avoid possible injury or death.
	DANGER indicates a hazardous situation which, if not avoided, will result in death or serious injury.
	WARNING indicates a hazardous situation which, if not avoided, could result in death or serious injury.
	CAUTION, used with the safety alert symbol, indicates a hazardous situation which, if not avoided, will result in minor or moderate injury.

## General Power Tool Safety Warnings

**WARNING** Read all safety warnings and all instructions. Failure to follow the warnings and instructions may result in electric shock, fire and/or serious injury.

### SAVE ALL WARNINGS AND INSTRUCTIONS FOR FUTURE REFERENCE

The term “power tool” in the warnings refers to your mains-operated (corded) power tool or battery-operated (cordless) power tool.

### Work area safety

**Keep work area clean and well lit.** Cluttered or dark areas invite accidents.

**Do not operate power tools in explosive atmospheres, such as in the presence of flammable liquids, gases or dust.** Power tools create sparks which may ignite the dust or fumes.

**Keep children and bystanders away while operating a power tool.** Distractions can cause you to lose control.

### Electrical safety

**Power tool plugs must match the outlet. Never modify the plug in any way. Do not use any adapter plugs with earthed (grounded) power tools.** Unmodified plugs and matching outlets will reduce risk of electric shock.

**Avoid body contact with earthed or grounded surfaces such as pipes, radiators, ranges and refrigerators.** There is an increased risk of electric shock if your body is earthed or grounded.

**Do not expose power tools to rain or wet**

**conditions.** Water entering a power tool will increase the risk of electric shock.

**Do not abuse the cord. Never use the cord for carrying, pulling or unplugging the power tool. Keep cord away from heat, oil, sharp edges or moving parts.** Damaged or entangled cords increase the risk of electric shock.

**When operating a power tool outdoors, use an extension cord suitable for outdoor use.** Use of a cord suitable for outdoor use reduces the risk of electric shock.

**If operating a power tool in a damp location is unavoidable, use a Ground Fault Circuit Interrupter (GFCI) protected supply.** Use of an GFCI reduces the risk of electric shock.

### Personal safety

**Stay alert, watch what you are doing and use common sense when operating a power tool. Do not use a power tool while you are tired or under the influence of drugs, alcohol or medication.** A moment of inattention while operating power tools may result in serious personal injury.

**Use personal protective equipment. Always wear eye protection.** Protective equipment such as dust mask, non-skid safety shoes, hard hat, or hearing protection used for appropriate conditions will reduce personal injuries.

**Prevent unintentional starting. Ensure the switch is in the off-position before connecting to power source and / or battery pack, picking up or carrying the tool.** Carrying power tools with your finger on the switch or energizing power tools that have the switch on invites accidents.

**Remove any adjusting key or wrench before turning the power tool on.** A wrench or a key left attached to a rotating part of the power tool may result in personal injury.

**Do not overreach. Keep proper footing and balance at all times.** This enables better control of the power tool in unexpected situations.

**Dress properly. Do not wear loose clothing or jewelry. Keep your hair, clothing and gloves away from moving parts.** Loose clothes, jewelry or long hair can be caught in moving parts.

**If devices are provided for the connection of dust extraction and collection facilities, ensure these are connected and properly used.** Use of dust collection can reduce dust-related hazards.

### **Power tool use and care**

**Do not force the power tool. Use the correct power tool for your application.** The correct power tool will do the job better and safer at the rate for which it was designed.

**Do not use the power tool if the switch does not turn it on and off.** Any power tool

that cannot be controlled with the switch is dangerous and must be repaired.

**Disconnect the plug from the power source and/or the battery pack from the power tool before making any adjustments, changing accessories, or storing power tools.** Such preventive safety measures reduce the risk of starting the power tool accidentally.

**Store idle power tools out of the reach of children and do not allow persons unfamiliar with the power tool or these instructions to operate the power tool.** Power tools are dangerous in the hands of untrained users.

**Maintain power tools. Check for misalignment or binding of moving parts, breakage of parts and any other condition that may affect the power tool's operation. If damaged, have the power tool repaired before use.** Many accidents are caused by poorly maintained power tools.

**Keep cutting tools sharp and clean.** Properly maintained cutting tools with sharp cutting edges are less likely to bind and are easier to control.

**Use the power tool, accessories and tool bits etc. in accordance with these instructions, taking into account the working conditions and the work to be performed.** Use of the power tool for operations different from those intended could result in a hazardous situation.

### **Service**

**Have your power tool serviced by a qualified repair person using only identical replacement parts.** This will ensure that the safety of the power tool is maintained.

## **Cut-Off Machine Safety Warnings**

**The guard provided with the tool must be securely attached to the power tool and positioned for maximum safety, so the least amount of wheel is exposed towards the operator. Position yourself and bystanders away from the plane of the rotating wheel.** The guard helps to protect operator from broken wheel fragments and accidental contact with wheel.

**Use only diamond cut-off wheels for your power tool.** Just because an accessory can

be attached to your power tool, it does not assure safe operation.

**The rated speed of the accessory must be at least equal to the maximum speed marked on the power tool.** Accessories running faster than their rated speed can break and fly apart.

**Wheels must be used only for recommended applications. For example: do not grind with the side of cut-off wheel.** Abrasive cut-off wheels are intended for peripheral grind-

ing, side forces applied to these wheels may cause them to shatter.

**Always use undamaged wheel flanges that are of correct diameter for your selected wheel.** Proper wheel flanges support the wheel thus reducing the possibility of wheel breakage.

**The outside diameter and the thickness of your accessory must be within the capacity rating of your power tool.** Incorrectly sized accessories cannot be adequately guarded or controlled.

**The arbor size of wheels and flanges must properly fit the spindle of the power tool.** Wheels and flanges with arbor holes that do not match the mounting hardware of the power tool will run out of balance, vibrate excessively and may cause loss of control.

**Do not use damaged wheels. Before each use, inspect the wheels for chips and cracks. If power tool or wheel is dropped, inspect for damage or install an undamaged wheel. After inspecting and installing the wheel, position yourself and bystanders away from the plane of the rotating wheel and run the power tool at maximum no load speed for one minute.** Damaged wheels will normally break apart during this test time.

**Wear personal protective equipment. Depending on application, use face shield, safety goggles or safety glasses. As appropriate, wear dust mask, hearing protectors, gloves and shop apron capable of stopping small abrasive or workpiece fragments.** The eye protection must be capable of stopping flying debris generated by various operations. The dust mask or respirator must be capable of filtrating particles generated by your operation. Prolonged exposure to high intensity noise may cause hearing loss.

**Keep bystanders a safe distance away from work area. Anyone entering the work area must wear personal protective equipment.** Fragments of workpiece or of a broken wheel may fly away and cause injury beyond immediate area of operation.

**Hold the power tool by insulated gripping surfaces only, when performing an operation where the cutting accessory may contact hidden wiring or its own cord.** Cutting accessory contacting a "live" wire may make exposed metal parts of the power tool "live" and could give the operator an electric shock.

**Position the cord clear of the spinning accessory.** If you lose control, the cord may be

cut or snagged and your hand or arm may be pulled into the spinning wheel.

**Never lay the power tool down until the accessory has come to a complete stop.** The spinning wheel may grab the surface and pull the power tool out of your control.

**Do not run the power tool while carrying it at your side.** Accidental contact with the spinning accessory could snag your clothing, pulling the accessory into your body.

**Regularly clean the power tool's air vents.** The motor's fan will draw the dust inside the housing and excessive accumulation of powdered metal may cause electrical hazards.

**Do not operate the power tool near flammable materials.** Sparks could ignite these materials.

### **Kickback and related warnings**

Kickback is a sudden reaction to a pinched or snagged rotating wheel. Pinching or snagging causes rapid stalling of the rotating wheel which in turn causes the uncontrolled power tool to be forced in the direction opposite of the wheel's rotation at the point of the binding.

For example, if an abrasive wheel is snagged or pinched by the workpiece, the edge of the wheel that is entering into the pinch point can dig into the surface of the material causing the wheel to climb out or kick out. The wheel may either jump toward or away from the operator, depending on direction of the wheel's movement at the point of pinching. Abrasive wheels may also break under these conditions.

Kickback is the result of power tool misuse and/or incorrect operating procedures or conditions and can be avoided by taking proper precautions as given below.

**Maintain a firm grip on the power tool and position your body and arm to allow you to resist kickback forces. Always use auxiliary handle, if provided, for maximum control over kickback or torque reaction during start-up.** The operator can control torque reactions or kickback forces, if proper precautions are taken.

**Never place your hand near the rotating accessory.** Accessory may kickback over your hand.

**Do not position your body in line with the rotating wheel.** Kickback will propel the tool in direction opposite to the wheel's movement at the point of snagging.

**Use special care when working corners,**

**sharp edges etc. Avoid bouncing and snagging the accessory.** Corners, sharp edges or bouncing have a tendency to snag the rotating accessory and cause loss of control or kickback.

**Do not attach a saw chain, woodcarving blade, segmented diamond wheel with a peripheral gap greater than 10 mm or toothed saw blade.** Such blades create frequent kickback and loss of control.

**Do not “jam” the wheel or apply excessive pressure. Do not attempt to make an excessive depth of cut.** Overstressing the wheel increases the loading and susceptibility to twisting or binding of the wheel in the cut and the possibility of kickback or wheel breakage.

**When wheel is binding or when interrupting a cut for any reason, switch off the power tool and hold the power tool motionless until the wheel comes to a complete stop. Never attempt to remove the wheel**

**from the cut while the wheel is in motion otherwise kickback may occur.** Investigate and take corrective action to eliminate the cause of wheel binding.

**Do not restart the cutting operation in the workpiece. Let the wheel reach full speed and carefully re-enter the cut.** The wheel may bind, walk up or kickback if the power tool is restarted in the workpiece.

**Support panels or any oversized workpiece to minimize the risk of wheel pinching and kickback.** Large workpieces tend to sag under their own weight. Supports must be placed under the workpiece near the line of cut and near the edge of the workpiece on both sides of the wheel.

**Use extra caution when making a “pocket cut” into existing walls or other blind areas.** The protruding wheel may cut gas or water pipes, electrical wiring or objects that can cause kickback.

## Additional Safety Warnings

GFCI and personal protection devices like electrician’s rubber gloves and footwear will further enhance your personal safety.

**Do not use AC only rated tools with a DC power supply.** While the tool may appear to work, the electrical components of the AC rated tool are likely to fail and create a hazard to the operator.

**Keep handles dry, clean and free from oil and grease.** Slippery hands cannot safely control the power tool.

**Develop a periodic maintenance schedule for your tool. When cleaning a tool be careful not to disassemble any portion of the tool since internal wires may be misplaced or pinched or safety guard return springs may be improperly mounted.** Certain cleaning agents such as gasoline, carbon tetrachloride, ammonia, etc. may damage plastic parts.

**Risk of injury to user.** The power cord must only be serviced by a Bosch Factory Service Center or Authorized Bosch Service Station.

**⚠ WARNING** Some dust created by power sanding, sawing, grinding, drilling, and other construction activities contains chemicals known to cause cancer, birth defects or other reproductive harm. Some examples of these chemicals are:









- Lead from lead-based paints,
- Crystalline silica from bricks and cement and other masonry products, and
- Arsenic and chromium from chemically-treated lumber.

Your risk from these exposures varies, depending on how often you do this type of work. To reduce your exposure to these chemicals: work in a well ventilated area, and work with approved safety equipment, such as those dust masks that are specially designed to filter out microscopic particles.

**NOTE:** For OSHA Silica dust compliance information see [www.skillsaw.com/OSHA](http://www.skillsaw.com/OSHA)

## Symbols

**IMPORTANT:** Some of the following symbols may be used on your tool. Please study them and learn their meaning. Proper interpretation of these symbols will allow you to operate the tool better and safer.

Symbol	Name	Designation/Explanation
V	Volts	Voltage (potential)
A	Amperes	Current
Hz	Hertz	Frequency (cycles per second)
W	Watt	Power
kg	Kilograms	Weight
min	Minutes	Time
s	Seconds	Time
∅	Diameter	Size of drill bits, grinding wheels, etc.
$n_0$	No load speed	Rotational speed, at no load
n	Rated speed	Maximum attainable speed
.../min	Revolutions or reciprocation per minute	Revolutions, strokes, surface speed, orbits etc. per minute
psi	Pounds per square inch	Pressure
0	Off position	Zero speed, zero torque...
1, 2, 3, ... I, II, III,	Selector settings	Speed, torque or position settings. Higher number means greater speed
0 	Infinitely variable selector with off	Speed is increasing from 0 setting
	Arrow	Action in the direction of arrow
	Alternating current	Type or a characteristic of current
	Direct current	Type or a characteristic of current
	Alternating or direct current	Type or a characteristic of current
	Class II construction	Designates Double Insulated Construction tools.
	Earthing terminal	Grounding terminal
	Read manual symbol	Alerts user to read manual
	Wear eye protection symbol	Alerts user to wear eye protection

## Symbols (continued)

**IMPORTANT:** Some of the following symbols may be used on your tool. Please study them and learn their meaning. Proper interpretation of these symbols will allow you to operate the tool better and safer.



This symbol designates that this tool is listed by Underwriters Laboratories.



This symbol designates that this component is recognized by Underwriters Laboratories.



This symbol designates that this tool is listed by Underwriters Laboratories, to United States and Canadian Standards.



This symbol designates that this tool is listed by the Canadian Standards Association.



This symbol designates that this tool is listed by the Canadian Standards Association, to United States and Canadian Standards.



This symbol designates that this tool is listed by the Intertek Testing Services, to United States and Canadian Standards.



This symbol designates that this tool complies to NOM Mexican Standards.

## Functional Description and Specifications

**⚠ WARNING** Disconnect the power cord from the power source before making any assembly, adjustments or changing accessories. Such preventive safety measures reduce the risk of starting the tool accidentally.

### Concrete Cut-off Machine

Fig. 1A

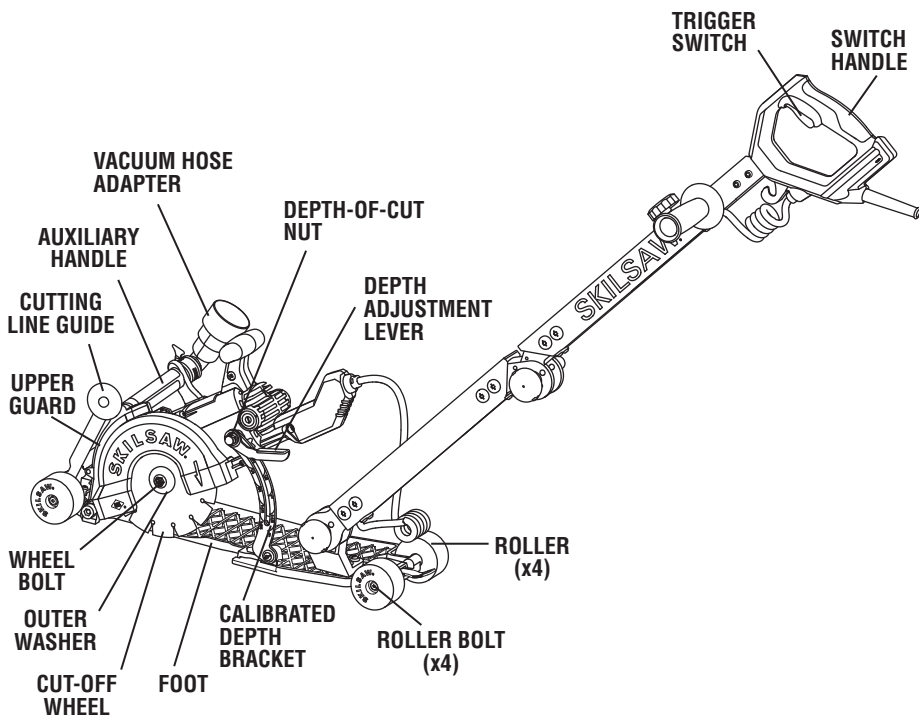

Model number	SPT79A
Rated speed (n)	5100/min
Wheel diameter and type:	7" (178mm) Type 1A diamond cut-off wheel
Wheel arbor	7/8"
Maximum depth of cut	2"

**NOTE:** For tool specifications refer to the nameplate on your tool.



**Fig. 1B**

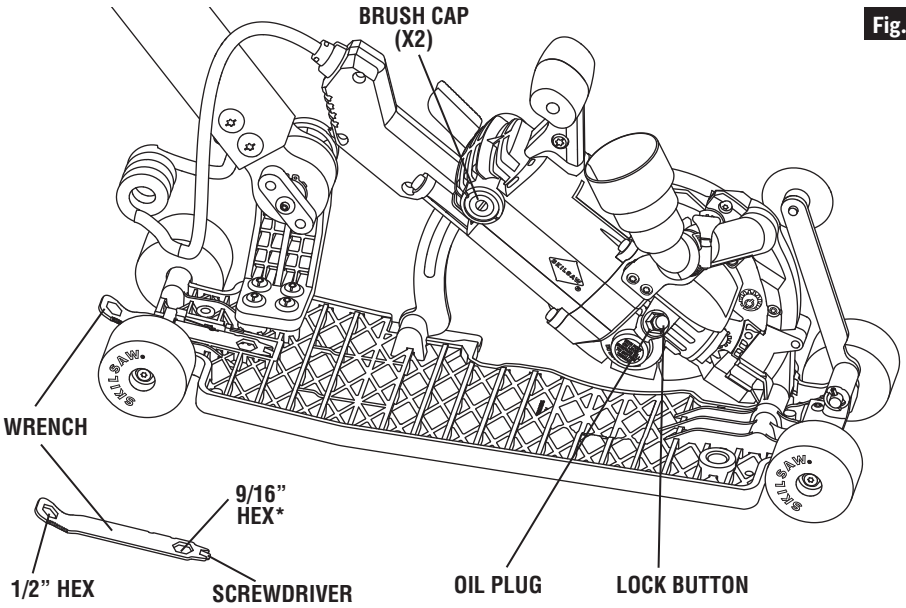

**Wrench Usage**

Wrench provided has several functions:

1. Loosening/tightening cut-off wheel bolt using 1/2" hex wrench.
2. Loosening/tightening combo oil plug/lock button assembly using 1/2" hex wrench.
3. Loosening/tightening brush caps using screwdriver.
4. Loosening/tightening water nozzle screw using screwdriver.

\* 9/16" Hex is used on the Depth-of-cut Nut. Storage is provided on the foot of the tool (Fig. 1B). Wrench is fully seated when second lock detent is engaged.

**⚠ CAUTION** Wrench needs to be inserted with the bent part pointing UP. Damage to work piece could occur if inserted incorrectly.

**Fig. 1C**

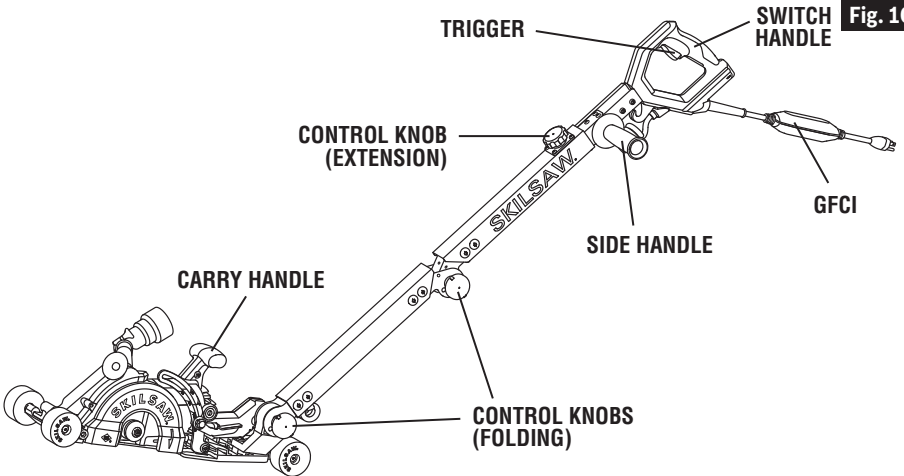

## Assembly

### Attaching Cut-off Wheel

**⚠ WARNING** Disconnect the power cord from the power source before making any assembly, adjustments or changing accessories. Such preventive safety measures reduce the risk of starting the tool accidentally.

**⚠ WARNING** Use only diamond segmented wheels less than 3/8" (10mm) thick, having a negative rake angle and no more than 3/8" (10mm) gap between the segments.

1. Tip the tool back with the guard facing up.
2. Press the lock button and turn the wheel bolt using the 1/2" slot of the wrench until lock button engages. The shaft is now locked. Continue to depress button, turn wrench clockwise and remove WHEEL BOLT and OUTER WASHER (Fig. 2).

3. Make sure that the arrow on the cut-off wheel is pointing in the same direction as the arrow on the upper guard.
4. Slide cut-off wheel into the upper guard and mount it against the INNER WASHER on the shaft. Be sure that the large diameter of the INNER and OUTER washers lay flush against the cut-off wheel.
5. Reinstall OUTER WASHER. First tighten WHEEL BOLT finger tight, then TIGHTEN WHEEL BOLT 1/8 TURN (45°) WITH THE WRENCH PROVIDED.

Do not use wrenches with longer handles, since it may lead to over tightening of the wheel bolt.

Fig. 2

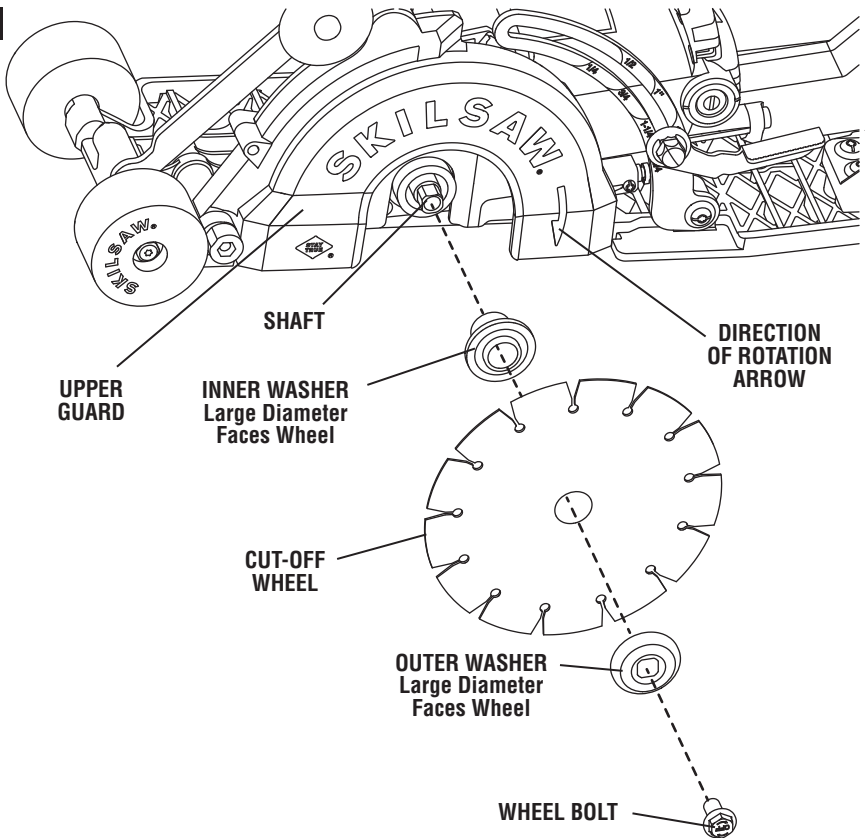

# Operating Instructions

## GFCI Unit (Fig. 3)

Your tool is equipped with a GFCI (ground fault circuit interrupter) unit mounted on the power cord.

**⚠ WARNING** Risk of electric shock. Test before each use.

1. Plug GFCI unit into power outlet. Green indicator light should turn on.
2. Tip the tool back with the guard facing up.
3. Press 'TEST' button. The indicator light should turn off.
4. Press and release 'RESET' button. Green indicator light should turn on.

**⚠ WARNING** Do not use the tool if the indicator light fails to turn on. GFCI unit may have a problem and must be replaced. Have the tool serviced by Bosch Factory Service Center or Authorized Bosch Service Station.

Fig. 3

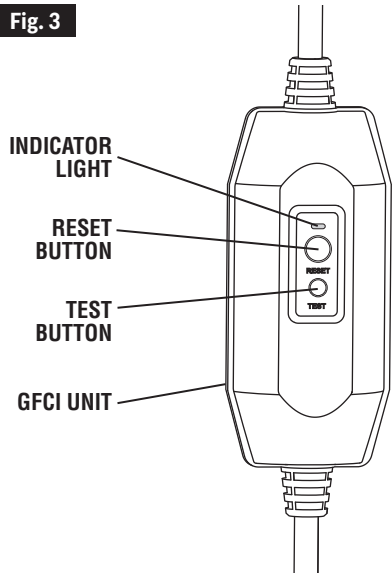

## Depth Adjustment (Fig. 4)

1. Disconnect the plug from the power source and place the tool on a flat, level surface.
2. Tip the tool to its side so that the guard facing up
3. Raise the depth adjustment lever to loosen it.
4. Grasp the carry handle and align the bot-

tom contour of the depth adjustment lever with the desired depth-of-cut mark on the calibrated depth bracket.

5. Push down on the depth adjustment lever to tighten it.
6. Bring the tool its normal position. Check the resulting depth.

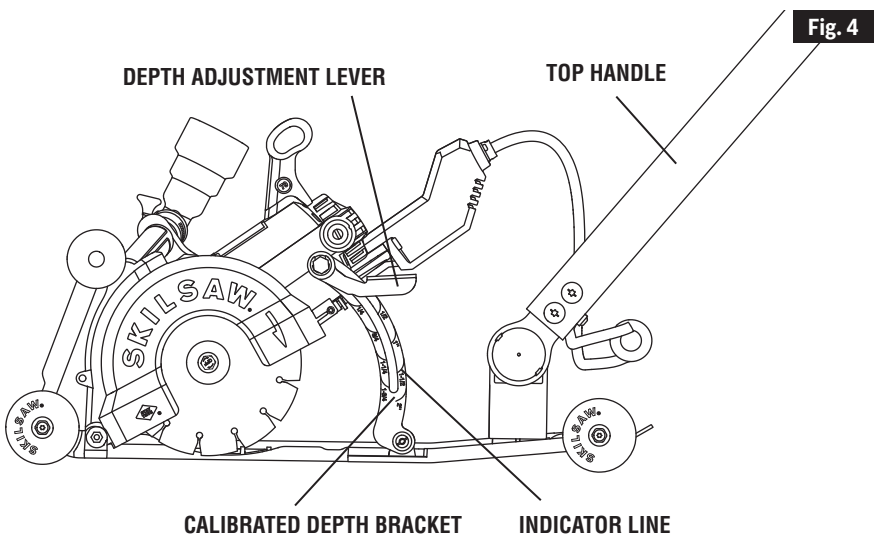

## FOLDING HANDLE

1. To unfold the switch handle, depress the middle control knob (on the left side) and rotate the upper arm 180° counterclockwise. When fully open, the control knob will click out in the locked position.
2. Depress the lower control knob (on the right side) and rotate the arm assembly 130° clockwise. When correctly positioned, the control knob will click out in the locked position; the arm assembly will be at an approximate 50° angle.
3. To extend the switch handle, loosen the control knob on the top of the arm assembly. Slide the switch handle out to one of the five preset detent positions, and then tighten the control knob.
4. Assemble the side handle onto the desired position (left or right side) by rotating the handle clockwise into the threaded insert.

### Switch

**⚠ WARNING** When starting the tool, hold the switch handle with one hand and the side handle with the other. Tip the tool back on the two rear wheels. The tool should be in the UP position with the cut-off wheel above the material to be cut. The torque from the motor can cause the tool to twist.

To turn tool ON, squeeze the trigger switch. To turn the tool OFF, release the trigger switch, which is spring loaded and will return to the off position automatically.

Your tool should be running at full speed BEFORE starting the cut, and turned off only AFTER completing the cut. To increase switch life, do not turn switch on and off while cutting.

Fig. 5

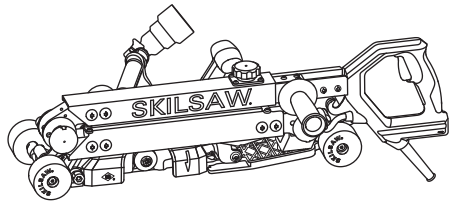
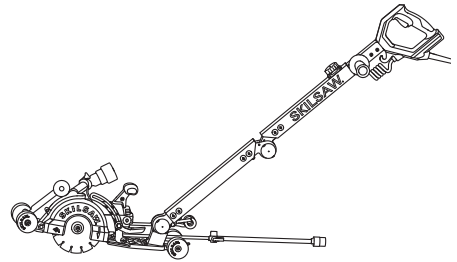

Fig. 6



## Cutting Line Guides

There are three line guides to align the tool with the intended line of cut (Fig. 7). Line guide 1 can pivot and be stored adjacent to the upper guard and held in place by an internal latch. To use it, simply flip it forward in front of the tool so that the guide roller contacts the work surface.

Line guide 1 is made of steel. Line guides 2 and 3 are on the inner surfaces of the left side wheels.

To prevent damage, fold the line guide 1 to storage position on the upper guard when the tool is not in use.

## General Cuts

Disconnect the power cord from the power source before making adjustments. Set depth adjustment. Reconnect the plug to power source.

Always hold the tool by the main handle with one hand and the side handle with the other.

Tip the tool back on the rear wheels. Align tool and cut-off wheel to intended line of cut using four line guides.

Maintain a firm grip and operate the switch with a decisive action. Never force the tool. Lower the wheel into material to be cut until desired depth of cut is reached.

**⚠️ WARNING** After completing a cut and the trigger has been released, be aware of the necessary time it takes for the cut-off wheel to come to a complete stop during coast down. Do not allow the tool to brush against your leg or side.

When cutting is interrupted, to resume cutting: squeeze the trigger and allow the cut-off wheel to reach full speed, re-enter the cut slowly and resume cutting.

**⚠️ WARNING** This tool is not designed for use with wood or metal cutting blades.

**⚠️ WARNING** Do not use abrasive wheels with this tool.

## Overload protection

This machine is equipped with an overload-protection circuit. Under extreme cutting loads, this circuit will limit the allowed current and the user may experience a reduction in machine speed. If this situation occurs, allow the machine to cool by removing the blade from the cut and then running the machine at no load for a brief time.

Fig. 7

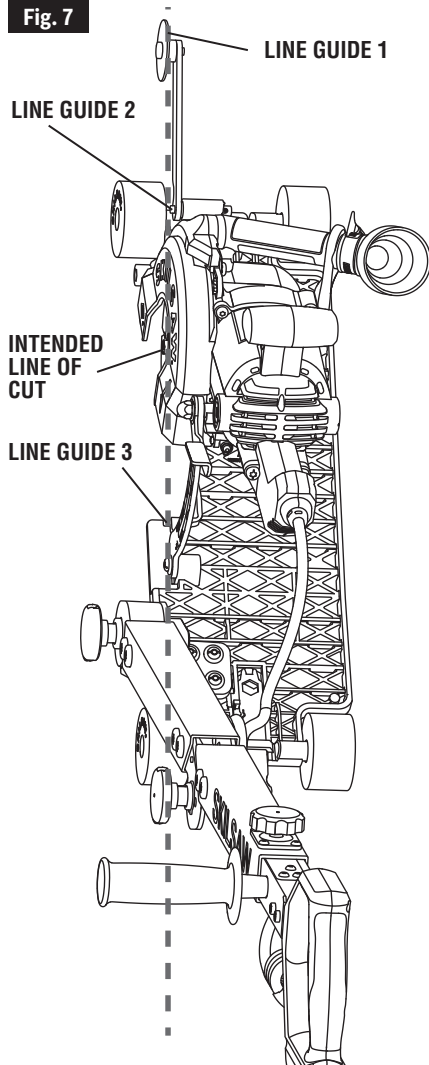

## Connecting Water Feed Assembly

**⚠ WARNING** Water feed assembly is rated for water pressure up to 80psi. Using water supply higher than 80psi may damage the water feed assembly creating a hazard. Before each use, carefully inspect the hose for cracks or other failures.

1. Loosen the nozzle screw using the screw-driver feature of the wrench (Fig. 8).
2. Insert the nozzle assembly in place and tighten the screw to secure it. The screw should engage the screw point recess on the nozzle.
3. Screw the quick-connect hose adapter to the end of the garden hose (not included). Connect the other end of the garden hose to a water faucet (Fig. 9).

**NOTE:** Periodically check and clean the filter.

4. Connect the water feed hose to the hose adapter by pulling on the collar and then pressing the water feed hose end into the quick-connect hose adapter until it snaps in place (Fig. 9).

**NOTE:** The quick-connect hose adapter includes an auto shut-off feature. When the water feed hose is disconnected the adapter shuts off water supply.

5. Make sure the water feed valve is in the off position - valve is perpendicular to the hose (Fig. 10).
6. Turn on the water faucet. Do not turn the faucet on high.
7. Turn the water feed valve on (valve is parallel to the hose). To turn the water off, turn the water feed valve perpendicular to the hose and turn off the faucet (Fig. 10).

**NOTE:** You can use the cord clip to temporarily attach the water feed hose to the tool power

Fig. 8

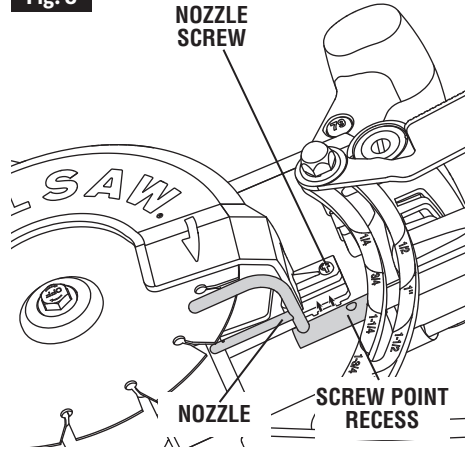
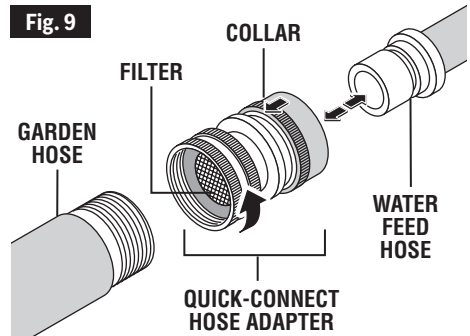

Fig. 9



cord. After turning off the water supply, disconnect the water hose by pulling on the collar and then remove the hose.

**⚠ WARNING** Do not use vacuum cleaner along with the water supply on.

**NOTE:** For OSHA Silica dust compliance information see [www.skillsaw.com/OSHA](http://www.skillsaw.com/OSHA)

Fig. 10

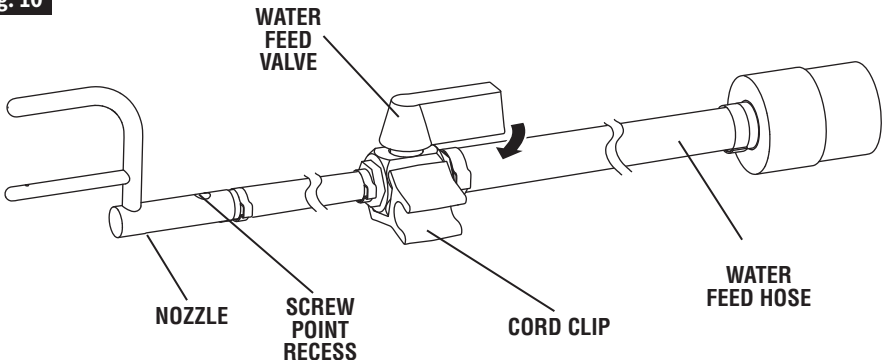

## Connecting to Vacuum Cleaner

Always make sure the vacuum cleaner that you use is designed for extraction of masonry dust.

Mount the vacuum hose adapter onto the dust port, located on the outer end of the auxiliary handle. Tighten the wing nut on the adapter to secure it in place. The vacuum hose adapter allows you to connect 1-7/8", 2-1/2", and 3.5 cm.

Make sure the vacuum hose has freedom to move and has enough length to complete the cut. If needed, have another person move the vacuum cleaner and the hose while you are making the cut.

Before starting a cut make sure that the airflow through the upper guard and auxiliary handle is unobstructed.

**NOTE:** For OSHA Silica dust compliance information see [www.skilsaw.com/OSHA](http://www.skilsaw.com/OSHA)

**⚠ WARNING** Do not use vacuum cleaner along with the water supply on.

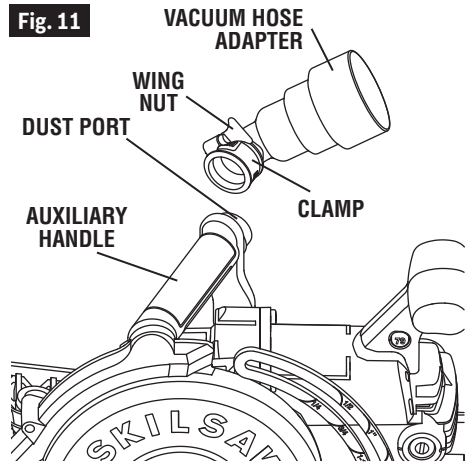

## Maintenance

**⚠ WARNING** To avoid accidents always disconnect the tool from the power supply before cleaning or performing any maintenance.

### Cleaning

#### Cleaning After Dry Cutting

The tool may be cleaned most effectively by using a HEPA filtered vacuum. If necessary, use damp towel or rag to wipe the tool off. Let dry before dry cutting again. **Always wear safety goggles and respiratory protection when cleaning tools.**

Ventilation openings and switch levers must be kept clean and free of foreign matter. Do not attempt to clean by inserting pointed objects through openings.

#### Cleaning After Wet Cutting

The tool may be cleaned most effectively by rinsing affected parts with water from the garden hose immediately after cutting session. **Always wear safety goggles.** Failure to clean the tool after cutting or allowing the slurry to dry will result in decreased performance of the tool.

**Avoid spraying water directly into ventilation openings! Make sure the tool is dry before reconnecting it to power supply.**

**⚠ CAUTION** Certain cleaning agents and solvents damage plastic parts. Some of these are: gasoline, carbon tetrachloride, chlorinated cleaning solvents, ammonia and household detergents that contain ammonia.

### Replacing Rollers

**⚠ WARNING** Disconnect the plug from the power source before making any assembly, adjustments or changing accessories. Such preventive safety measures reduce the risk of starting the tool accidentally.

If the rollers require replacement simply remove the bolts holding the rollers, using the 1/2" hex of the wrench. Replace the rollers and tighten the bolts back in place.

**Use only SKILSAW authorized replacement parts.**

## Service

**⚠ WARNING** Preventive maintenance performed by unauthorized personnel may result in misplacing of internal wires and components, which could cause serious hazard. We recommend that all tool service be performed by a Bosch Factory Service Center or Authorized Bosch Service Station.

### Tool Lubrication

Your SKILSAW tool has been properly lubricated and is ready to use. However it is recommended that the gears be relubricated only with Skil lubricants: No. 80111 (8 oz. tube).

Always check the oil level before using the saw. To check and add oil: Remove plug from power source and place the saw's foot on a horizontal surface with tool set to maximum depth of cut. Remove oil plug/lock button assembly using the same wrench used to remove the saw blade. The oil level should never be below bottom threads in the housing. When adding oil, fill until oil reaches bottom threads of the housing. Do not over fill. Replace oil plug/lock button assembly when finished (Fig. 12).

NOTE: If oil is dirty or thick, replace the oil plug/lock button assembly and run the saw for one minute to warm up the oil. Then remove oil plug/lock button assembly and turn saw upside down, to remove all oil. Add fresh Skil lubricant. With a new saw, change the oil after the first ten hours of use.

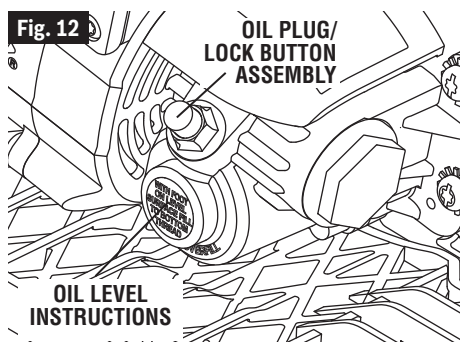

### Carbon Brushes

The brushes and commutator in your tool have been engineered for many hours of dependable service. To maintain peak efficiency of the motor, we recommend every two to six months the brushes be examined. The brushes should be free from dust and dirt. Brushes should be replaced when they have worn down to 3/16" in length. The brushes should slide freely in and out of the holders without sticking.

To check brushes: Disconnect plug from power source. Unscrew the brush caps on the motor housing and lift out the brushes; note which way they face, so that the brushes can be returned to their original position. To replace the blade side brush the tool needs to be set to minimum depth of cut. Clean the brush holder openings with compressed air or a clean cloth and replace the brushes and caps.

Only genuine SKILSAW replacement brushes specially designed for your tool should be used.

### Bearings

Bearings, which become noisy (due to heavy load or very abrasive material cutting), should be replaced at once to avoid overheating or motor failure.



## Extension cords

**⚠️ WARNING** If an extension cord is necessary, a cord with adequate size conductors that is capable of carrying the current necessary for your tool must be used. This will prevent excessive voltage drop, loss of power or overheating. Grounded tools must use 3-wire extension cords that have 3-prong plugs and receptacles.

**⚠️ WARNING** The GFCI supplied with the tool may not guard against electric shock from possible defects or faults in an extension cord. If the use of an extension cord is necessary, the extension cord must be plugged into a GFCI protected outlet.

### RECOMMENDED SIZES OF EXTENSION CORDS 120 VOLT ALTERNATING CURRENT TOOLS

**NOTE:** The smaller the gauge number, the higher the cord capacity.

Tool's Ampere Rating	Cord Size in A.W.G.				Wire Sizes in mm <sup>2</sup>			
	Cord length in feet				Cord length in Meters			
	25	50	100	150	15	30	60	120
3-6	18	16	16	14	0.75	0.75	1.5	2.5
6-8	18	16	14	12	0.75	1.0	2.5	4.0
8-10	18	16	14	12	0.75	1.0	2.5	4.0
10-12	16	16	14	12	1.0	2.5	4.0	—
12-16	14	12	—	—	—	—	—	—

## Accessories

**⚠️ WARNING** The use of any other accessories not specified in this manual may create a hazard.

Store accessories in a dry and temperate environment to avoid corrosion and deterioration.

Included Accessories	Optional Accessories
Wrench Vacuum Hose Adapter with Clamp Water Feed Assembly Quick-connect Hose Adapter Side Handle	7" (178mm) Segmented diamond cut-off wheel less than 3/8" (10mm) thick, having a negative rake angle and no more than 3/8" (10mm) gap between the segments.

## Troubleshooting



**WARNING** Read instruction manual first! Disconnect the power cord from the power source before making any assembly, adjustments or changing accessories.

Problem	Possible Cause	Corrective Action
Tool will not start.	Power cord is not plugged in.	Plug tool in.
	Power source fuse or circuit breaker tripped.	Replace fuse or reset tripped circuit breaker.
	GFCI tripped	Reset GFCI.
	Cord damaged.	Inspect cord for damage. If damaged, have cord replaced by an Authorized Bosch Service Center or Service Station.
	Burned out switch.	Have switch replaced by an Authorized Bosch Service Center or Service Station.
	Trigger does not turn tool on.	Have switch replaced by an Authorized Bosch Service Center or Service Station.
Cut-off wheel does not come up to speed.	Extension cord too light or too long.	Replace with adequate cord.
	Low house voltage.	Contact your electric company.
Excessive vibration.	Cut-off wheel out of balance.	Discard cut-off wheel and use a new one.
Cannot make square cut when cutting.	Roller bolt(s) bent.	Replace roller bolts and rollers.
Cut binds, stalls motor when cutting.	Dull cut-off wheel or worn diamond grit.	Discard cut-off wheel and use a new one.
Tool does not cut workpiece.	Cut-off wheel slipping.	Assemble cut-off wheel and tighten wheel bolt per "Assembly Instructions," see page 10.
Water not flowing to the cut-off wheel.	Water supply is off.	Turn on supply valve. Turn water feed assembly valve on.
	Water filter is blocked or clogged.	Clean or replace the water filter.
Dust not vacuuming	Clogged auxiliary handle or dust chute in upper guard.	Clean auxiliary handle and dust chute in upper guard with a brush or blow out with compressed air.

## Symboles relatifs à la sécurité

Les définitions ci-dessous décrivent le niveau de gravité pour chaque terme signalant un danger. Veuillez lire le mode d'emploi et lire la signification de ces symboles.



C'est le symbole d'alerte relatif à la sécurité. Il est utilisé pour vous avertir de l'existence possible d'un danger de lésion corporelle. Obéissez à tous les messages relatifs à la sécurité qui suivent ce symbole pour éviter tout risque de blessure ou même de mort.

**▲ DANGER**

DANGER indique une situation dangereuse qui, si elle n'est pas évitée, causera la mort d'une personne ou une blessure grave.

**▲ AVERTISSEMENT**

AVERTISSEMENT indique une situation dangereuse qui, si elle n'est pas évitée, pourrait causer la mort d'une personne ou une blessure grave.

**▲ MISE EN GARDE**

MISE EN GARDE, conjointement avec le symbole d'alerte en liaison avec la sécurité, indique une situation dangereuse qui, si elle n'est pas évitée, causera une blessure légère ou modérée.

## Avertissements généraux concernant la sécurité des outils électroportatifs

**▲ AVERTISSEMENT** Veuillez lire tous les avertissements et toutes les consignes de sécurité. Si l'on n'observe pas ces avertissements et ces consignes de sécurité, il existe un risque de choc électrique, d'incendie et/ou de blessures corporelles graves.

### CONSERVEZ TOUS LES AVERTISSEMENTS ET TOUTES LES CONSIGNES DE SÉCURITÉ POUR RÉFÉRENCE FUTURE.

Dans les avertissements, le terme « outil électroportatif » se rapporte à votre outil branché sur le secteur (avec fil) ou à votre outil alimenté par piles (sans fil).

### Sécurité du lieu de travail

**Maintenez le lieu de travail propre et bien éclairé.** Les risques d'accident sont plus élevés quand on travaille dans un endroit encombré ou sombre.

**N'utilisez pas d'outils électroportatifs dans des atmosphères explosives, comme par exemple en présence de gaz, de poussières ou de liquides inflammables.** Les outils électroportatifs produisent des étincelles qui risquent d'enflammer les poussières ou les vapeurs.

**Éloignez les enfants et les visiteurs quand vous servez d'un outil électroportatif.** Vous risquez une perte de contrôle si on vous distrait.

### Sécurité électrique

**Les fiches des outils électroportatifs doivent correspondre à la prise. Il ne faut absolument jamais modifier la fiche. N'utilisez pas d'adaptateur de prise avec des outils électroportatifs munis d'une fiche de terre.** Le risque de choc électrique est moindre si on utilise une fiche non modifiée sur une prise qui lui correspond.

**Évitez tout contact du corps avec des surfaces reliées à la terre tels que tuyaux, radiateurs, gazinières ou réfrigérateurs.** Le risque de choc électrique augmente si votre corps est relié à la terre.

**N'exposez pas les outils électroportatifs à la pluie ou**

**à l'humidité.** Si de l'eau pénètre dans un outil électroportatif, le risque de choc électrique augmente.

**Ne maltraitez pas le cordon. Ne vous en servez jamais pour transporter l'outil électroportatif, pour le tirer ou pour le débrancher. Éloignez le cordon de la chaleur, des huiles, des arêtes coupantes ou des pièces mobiles.** Les cordons abîmés ou emmêlés augmentent les risques de choc électrique.

**Si vous utilisez un outil électroportatif à l'extérieur, employez une rallonge conçue pour l'extérieur.** Ces rallonges sont faites pour l'extérieur et réduisent le risque de choc électrique.

**S'il est absolument nécessaire d'utiliser l'outil électroportatif dans un endroit humide, utilisez une alimentation protégée par un disjoncteur de fuite de terre (GFCI).** L'utilisation d'un disjoncteur GFCI réduit les risques de choc électrique.

### Sécurité personnelle

**Restez concentré, faites attention à ce que vous faites, et servez-vous de votre bon sens lorsque vous utilisez un outil électroportatif. N'employez pas d'outils électroportatifs quand vous êtes fatigué ou sous l'emprise de drogues, d'alcool ou de médicaments.** Quand on utilise des outils électroportatifs, il suffit d'un moment d'inattention pour causer des blessures corporelles graves.

**Utilisez des équipements de sécurité personnelle.**

**Portez toujours une protection oculaire.** Le port d'équipements de sécurité tels que des masques antipoussières, des chaussures de sécurité antidérapantes, des casques de chantier et des protecteurs d'oreilles dans des conditions appropriées réduira le risque de blessure corporelle.

**Évitez les démarrages intempestifs. Assurez-vous que l'interrupteur est dans la position arrêt (Off) avant de brancher l'outil dans une prise de courant et/ou un bloc-piles, de le ramasser ou de le transporter.** Le transport d'un outil électroportatif avec le doigt sur la gâchette ou le branchement de cet outil quand l'interrupteur est en position de marche (ON) est une invite aux accidents.

**Enlevez toutes les clés de réglage avant de mettre l'outil électroportatif en marche.** Si on laisse une clé sur une pièce tournante de l'outil électroportatif, il y a risque de blessure corporelle.

**Ne vous penchez pas. Conservez toujours une bonne assise et un bon équilibre.** Ceci vous permettra de mieux maîtriser l'outil électroportatif dans des situations inattendues.

**Habillez-vous de manière appropriée. Ne portez pas de vêtements amples ou de bijoux. Attachez les cheveux longs. N'approchez pas les cheveux, les vêtements ou les gants des pièces en mouvement.** Les vêtements amples, les bijoux ou les cheveux longs risquent d'être happés par les pièces en mouvement.

**Si l'outil est muni de dispositifs permettant le raccordement d'un système d'aspiration et de collecte des poussières, assurez-vous que ces dispositifs sont raccordés et utilisés correctement.** L'utilisation d'un dépoussiéreur peut réduire les dangers associés à l'accumulation de poussière.

### Utilisation et entretien des outils électroportatifs

**Ne forcez pas sur l'outil électroportatif. Utilisez l'outil électroportatif qui convient à la tâche à effectuer.** L'outil qui convient à la tâche fait un meilleur travail et est plus sûr à la vitesse pour lequel il a été conçu.

**Ne vous servez pas de l'outil électroportatif si son interrupteur ne parvient pas à le mettre en marche ou à l'arrêter.** Tout outil électroportatif qui ne peut pas être commandé par son interrupteur est dangereux et doit être réparé.

**Débranchez la fiche de la prise ou enlevez le bloc-pile de l'outil électroportatif avant tout réglage, changement d'accessoires ou avant de ranger l'outil électroportatif.** De telles mesures de sécurité préventive réduisent le risque de démarrage intempestif de l'outil électroportatif.

**Rangez les outils électroportatifs dont vous ne vous servez pas hors de portée des enfants et ne permettez pas à des personnes qui ne connaissent pas l'outil électroportatif ou qui ignorent ces consignes de s'en servir.** Les outils électroportatifs sont dangereux dans les mains d'utilisateurs inexpérimentés.

**Entretenez les outils électroportatifs. Vérifiez que les pièces mobiles sont alignées correctement et ne coincent pas. Vérifiez qu'il n'y a pas de pièces cassées ou d'autre circonstance qui risquent d'affecter le fonctionnement de l'outil électroportatif. Si l'outil est abîmé, faites-le réparer avant de l'utiliser.** De nombreux accidents sont causés par des outils électroportatifs mal entretenus.

**Maintenez les outils coupants affûtés et propres.** Les outils coupants entretenus correctement et dotés de bords tranchants affûtés sont moins susceptibles de coincer et sont plus faciles à maîtriser.

**Utilisez l'outil électroportatif, les accessoires et les embouts d'outil, etc. conformément à ces instructions, en tenant compte des conditions de travail et des travaux à réaliser.** L'emploi d'outils électroportatifs pour des tâches différentes de celles pour lesquelles ils ont été prévus peut résulter en une situation dangereuse.

### Entretien

**Faites réparer votre outil électroportatif par un agent de service qualifié n'utilisant que des pièces de rechange identiques.** Ceci assure que la sécurité de l'outil électroportatif est préservée.

## Avertissements sur la sécurité des machines à tronçonner

**Le dispositif de protection doit être fermement fixé à l'outil électroportatif et positionné pour un maximum de sécurité en s'arrangeant pour que la plus petite portion possible de meule exposée soit tournée vers l'utilisateur. Positionnez-vous, ainsi que toutes les personnes présentes, à distance du plan de la meule en rotation.** Le dispositif de protection aide à protéger l'utilisateur contre les fragments de meule brisés et contre tout risque de contact accidentel avec la meule.

**Utilisez seulement des meules à tronçonner pour votre outil électrique.** Le simple fait qu'un accessoire puisse être attaché à votre outil électroportatif ne suffit pas à garantir un fonctionnement sans danger.

**La vitesse nominale de l'accessoire doit être au moins égale à la vitesse maximum indiquée sur l'outil électroportatif.** Les accessoires que l'on fait tourner à une vitesse supérieure à leur vitesse nominale peuvent se casser et voler en éclats.

**Les meules ne doivent être utilisées que pour des opérations pour lesquelles elles ont été conçues. Par exemple : ne meulez pas avec le côté de la meule à tronçonner.** Les meules à tronçonner sont conçues pour une rectification périphérique et l'application de forces latérales à ces meules peuvent les faire éclater.

**Utilisez toujours des brides de meule non endom-**

**magées ayant un diamètre qui convient à la meule sélectionnée.** Des brides de meule appropriées soutiennent la meule, réduisant ainsi la possibilité que la meule se casse.

**Le diamètre externe et l'épaisseur de votre accessoire doivent être dans les limites de capacité de votre outil électroportatif.** Des accessoires de la mauvaise taille ne peuvent pas être adéquatement protégés ou contrôlés.

**Les arbres des meules et des brides doivent être d'une taille qui leur permet d'être ajustés correctement sur la broche de l'outil électroportatif.** Les meules et les brides qui ont des orifices d'arbre non compatibles avec la quincaillerie de montage de l'outil électroportatif seront déséquilibrés, vibreront de manière excessive et risquent de causer une perte de contrôle.

**N'utilisez pas de meules endommagées. Inspectez les meules avant chaque utilisation pour vérifier qu'elles ne sont ni fêlées, ni ébréchées. Si vous laissez tomber l'outil ou la meule, vérifiez qu'il n'y a pas de dommages ou installez une meule en bon état. Après l'inspection et l'installation d'une meule, tenez-vous à distance du plan de la meule en rotation et demandez à toutes les personnes présentes de faire de même, puis faites fonctionner l'outil électroportatif à sa vitesse à vide maximale pendant une minute.** Si une meule est endommagée, elle se cassera habituellement en plusieurs morceaux pendant cette période de test.

**Portez des équipements de protection personnelle. Suivant le travail effectué, portez un masque de protection, des lunettes à coques ou des lunettes de sécurité. S'il y a lieu, portez un masque antipoussières, des dispositifs de protection de l'ouïe, des gants et un tablier d'atelier capable d'arrêter des petits fragments abrasifs ou des fragments de la pièce.** Les dispositifs de protection des yeux doivent pouvoir arrêter des débris volants produits par diverses opérations. Le masque antipoussières ou le respirateur doit être capable de filtrer les particules générées par votre travail. Une exposition prolongée à un bruit de haute intensité peut entraîner une perte de l'ouïe.

**Gardez toutes les personnes présentes à une distance sûre de l'aire de travail. Toute personne qui entre dans l'aire de travail doit porter des équipements de protection personnelle.** Des fragments d'une pièce ou d'une meule brisée peuvent être projetés et causer des blessures au-delà de l'aire d'opération immédiate.

**Tenez l'outil électroportatif exclusivement au niveau de ses surfaces de préhension isolées quand vous réalisez une opération au cours de laquelle l'accessoire de coupe risque d'entrer en contact avec des fils électriques dissimulés ou avec son propre cordon d'alimentation.** Quand un accessoire de coupe entre en contact avec un fil « sous tension », cela peut mettre des parties métalliques exposées de l'outil électroportatif « sous tension » et causer un choc électrique à l'utilisateur.

**Positionnez le cordon hors de la trajectoire de l'accessoire en rotation.** Si vous perdez contrôle de l'outil, le cordon d'alimentation risque d'être coupé ou de s'accrocher, et votre main ou votre bras risque d'être tiré jusqu'à ce qu'il entre en contact avec la meule en rotation.

**Ne posez jamais l'outil électroportatif tant que l'accessoire n'a pas complètement cessé de tourner.**

La meule en rotation risque d'accrocher la surface sur laquelle elle est posée et de vous faire perdre le contrôle de votre outil.

**Ne laissez pas l'outil électroportatif en marche quand vous le portez sur le côté.** Un contact accidentel avec l'accessoire en rotation risquerait d'accrocher vos vêtements et d'attirer l'accessoire vers votre corps.

**Nettoyez régulièrement les prises d'air de l'outil électroportatif.** Le ventilateur du moteur attirera de la poussière à l'intérieur du boîtier de l'outil et une accumulation excessive de poudre métallique risque de causer des dangers électriques.

**Ne faites pas fonctionner l'outil électroportatif à proximité de matériaux inflammables.** Des étincelles pourraient enflammer ces matériaux.

### **Avertissements sur les rebonds et effets associés.**

L'effet de rebond est une réaction soudaine au pincement ou à l'accrochage d'une meule en rotation. Un tel pincement ou accrochage fait rapidement caler la meule en rotation, ce qui force l'outil électroportatif hors de contrôle à aller dans la direction opposée à celle de la meule à l'emplacement du blocage.

Par exemple, si une meule abrasive est accrochée ou pincée par la pièce, le bord de la meule à l'emplacement du pincement peut creuser la surface du matériau et forcer la meule à se « hisser » sur la pièce ou à être éjectée. La meule peut alors sauter soit en direction de l'utilisateur, soit dans la direction opposée, en fonction de la direction du mouvement de la meule à l'emplacement du pincement. Les meules abrasives peuvent également se briser dans de telles conditions.

Les rebonds résultent d'une mauvaise utilisation de l'outil électroportatif et/ou de procédures ou de conditions d'utilisation incorrectes, et ils peuvent être évités en prenant les précautions nécessaires indiquées ci-dessous :

**Maintenez une prise ferme sur l'outil électroportatif et positionnez votre bras et le reste de votre corps de façon à vous permettre de résister aux forces de rebond. Utilisez toujours la poignée auxiliaire, quand elle vous a été fournie, pour un contrôle maximum du rebond ou de la réaction de couple qui se produit pendant la mise en marche de l'outil.** L'utilisateur peut contrôler les réactions de couple ou les forces de rebond en prenant les précautions nécessaires.

**Ne placez jamais votre main à proximité de l'accessoire en mouvement.** L'accessoire risquerait de rebondir sur votre main.

**Ne positionnez pas votre corps dans l'alignement de la meule en rotation.** L'effet de rebond projetterait l'outil dans la direction opposée à celle du mouvement de la meule à l'emplacement de l'accrochage.

**Faites particulièrement attention quand vous travaillez des coins ou des arêtes tranchantes, etc. Évitez de faire rebondir ou d'accrocher l'accessoire.** Les coins, les arêtes tranchantes et les rebondissements ont tendance à faire accrocher l'accessoire en mouvement et à entraîner une perte de contrôle ou un rebond.

**N'attachez pas une chaîne de scie, une lame de sculpture sur bois ou une meule diamantée segmentée avec un écart périphérique de plus de 10 mm ou une lame de scie dentée.** De telles lames causent fréquemment des rebonds et des pertes de contrôle.

**Ne bloquez pas la meule et n'appliquez pas une pression excessive sur celle-ci. Ne tentez pas de réaliser une coupe d'une profondeur excessive.** La surcharge de la meule augmente sa susceptibilité à la torsion et au blocage pendant la coupe et la possibilité d'un effet de rebond ou d'une cassure de la meule.

**Quand la meule se coince, ou quand vous interrompez une coupe pour une raison quelconque, mettez l'outil électroportatif à l'arrêt et tenez-le sans**

**bougner jusqu'à ce que la meule s'arrête complètement. N'essayez jamais de retirer la meule au milieu d'une coupe tant que la meule tourne toujours; cela risquerait de provoquer un effet de rebond.** Trouvez la cause du coincage de la meule et prenez les mesures nécessaires pour y remédier.

**Ne recommencez pas votre opération de coupe en plaçant l'outil directement dans la pièce. Permettez à la meule d'atteindre sa vitesse optimale avant de la réintroduire prudemment dans la pièce.** Si vous remettez l'outil en marche directement dans la pièce, la meule risque de se bloquer, de « grimper » sur la pièce ou de faire un rebond.

**Soutenez les panneaux ou toute pièce surdimensionnée afin de réduire le plus possible le risque de pincement ou de rebond de la meule.** Les pièces de grande taille ont tendance à fléchir sous leur propre poids. Des supports doivent être placés sous la pièce à proximité de la ligne de coupe et près du bord de la pièce des deux côtés de la meule.

**Faites particulièrement attention quand vous exécutez une coupe « en poche » dans des murs déjà en place ou dans d'autres endroits cachés.** Il se peut que la meule saillante coupe des tuyaux de gaz, des conduites d'eau, des fils électriques ou des objets qui risquent d'entraîner un rebond.

## Avertissements supplémentaires concernant la sécurité

L'emploi d'un GFCI et de dispositifs de protection personnelle tels que gants et chaussures d'électricien en caoutchouc améliorent votre sécurité personnelle.

**N'utilisez pas un outil conçu uniquement pour le C.A. sur une alimentation en C.C.** Même si l'outil semble fonctionner, les composants électriques d'un outil prévu pour le C.A. tomberont probablement en panne et risquent de créer un danger pour l'utilisateur.

**Maintenez les poignées sèches et exemptes d'huile et de graisse.** On ne pas maîtriser un outil électroportatif en toute sécurité quand on a les mains glissantes.

**Créez un agenda d'entretien périodique pour votre outil. Quand vous nettoyez un outil, faites attention de n'en démonter aucune pièce car il est toujours possible de mal remonter ou de pincer les fils internes ou de remonter incorrectement les ressorts de rappel des capots de protection.** Certains agents de nettoyage tels que l'essence, le tétrachlorure de carbone, l'ammoniac, etc. risquent d'abîmer les plastiques.

**Risque de blessure pour l'utilisateur.** Le cordon d'alimentation électrique ne doit être réparé que par un Centre de service usine de Bosch ou par une Station service agréée de Bosch.

**⚠ AVERTISSEMENT** Les travaux à la machine tel que ponçage, sciage, meulage, perçage et autres travaux du bâtiment peuvent créer des poussières contenant des produits chimiques qui sont des causes reconnues de cancer, de malformation congénitale ou d'autres problèmes reproductifs. Ces produits chimiques sont, par exemple :







- Le plomb provenant des peintures à base de plomb,
- Les cristaux de silices provenant des briques et du ciment et d'autres produits de maçonnerie, et
- L'arsenic et le chrome provenant des bois traités chimiquement.

Le niveau de risque dû à cette exposition varie avec la fréquence de ces types de travaux. Pour réduire l'exposition à ces produits chimiques, il faut travailler dans un lieu bien ventilé et porter un équipement de sécurité approprié tel que certains masques à poussière conçus spécialement pour filtrer les particules microscopiques.

**NOTE:** For OSHA Silica dust compliance information see [www.skilsaw.com/OSHA](http://www.skilsaw.com/OSHA)

## Symboles

**IMPORTANT:** Certains des symboles suivants peuvent être utilisés sur votre outil. Veuillez les étudier et apprendre leur signification. Une interprétation appropriée de ces symboles vous permettra d'utiliser l'outil de façon plus efficace et plus sûre.

Symbol	Name	Designation/Explanation
V	Volts	Tension (potentielle)
A	Ampères	Courant
Hz	Hertz	Fréquence (cycles par seconde)
W	Watt	Puissance
kg	Kilogrammes	Poids
min	Minutes	Temps
s	Secondes	Temps
∅	Diamètre	Taille des mèches de perceuse, meules, etc.
$n_0$	Vitesse à vide	Vitesse de rotation, à vide
n	Vitesse nominale	Vitesse maximum pouvant être atteinte
.../min	Tours ou mouvement alternatif par minute	Tours, coups, vitesse en surface, orbites, etc., par minute
psi	livres par pouce carré	Pression
0	Position d'arrêt	Vitesse zéro, couple zéro ...
1, 2, 3, ... I, II, III,	Réglages du sélecteur	Réglages de vitesse, de couple ou de position. Un nombre plus élevé signifie une vitesse plus grande
0 	Sélecteur variable à l'infini avec arrêt	La vitesse augmente depuis le réglage 0
	Flèche	Action dans la direction de la flèche
~	Courant alternatif	Type ou caractéristique du courant
==	Courant continu	Type ou caractéristique du courant
	Courant alternatif ou continu	Type ou caractéristique du courant
	Construction classe II	Désigne des outils construits avec double isolation
	Borne de terre	Borne de mise à la terre
	Symbole de lecture du mode d'emploi	Alerte l'utilisateur pour lire le mode d'emploi
	Symbole de port de lunettes de sécurité	Alerte l'utilisateur pour porter des lunettes de sécurité

## Symboles (suite)

**IMPORTANT:** Certains des symboles suivants peuvent être utilisés sur votre outil. Veuillez les étudier et apprendre leur signification. Une interprétation appropriée de ces symboles vous permettra d'utiliser l'outil de façon plus efficace et plus sûre.



Ce symbole signifie que cet outil est approuvé par Underwriters Laboratories.



Ce symbole indique que ce composant est reconnu par Underwriters Laboratories.



Ce symbole signifie que cet outil est approuvé par Underwriters Laboratories selon les normes des États-Unis et du Canada.



Ce symbole signifie que cet outil est approuvé par l'Association canadienne de normalisation.



Ce symbole signifie que cet outil est approuvé par l'Association canadienne de normalisation selon les normes des États-Unis et du Canada.



Ce symbole signifie que cet outil est approuvé par Intertek Testing Services selon les normes des États-Unis et du Canada.



Ce symbole signifie que cet outil se conforme aux normes mexicaines NOM.



## Description fonctionnelle et spécifications

**⚠ AVERTISSEMENT** Débranchez le cordon d'alimentation de la prise de courant avant d'effectuer de quelconques assemblages, réglages ou changements d'accessoires. De telles mesures de sécurité préventives réduisent le risque de démarrage accidentel de l'outil.

### Machine à tronçonner pour le béton

Fig. 1A

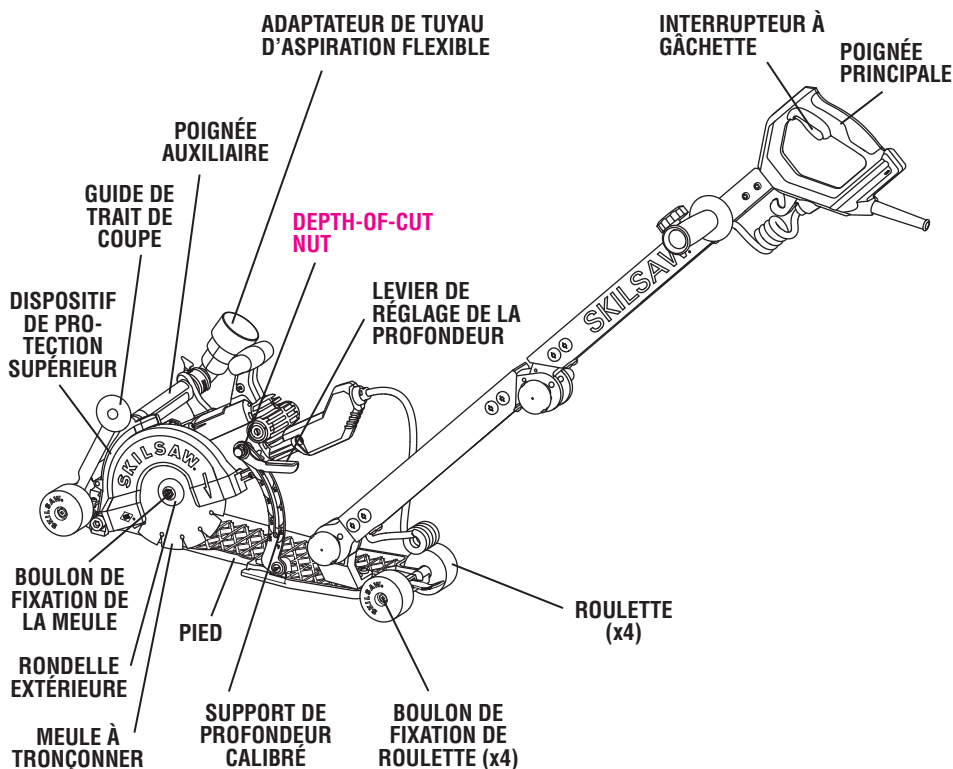

Numéro de modèle	SPT79A
Vitesse nominale (n)	5100/min
Diamètre et type de meule :	Meule à tronçonner diamantée de type 1A de 7 po / 178 mm
Arbre de la meule	7/8"
Profondeur de coupe maximum	2"

**REMARQUE** : Pour spécifications de l'outil, reportez-vous à la plaque signalétique de votre outil.

**Fig. 1B**

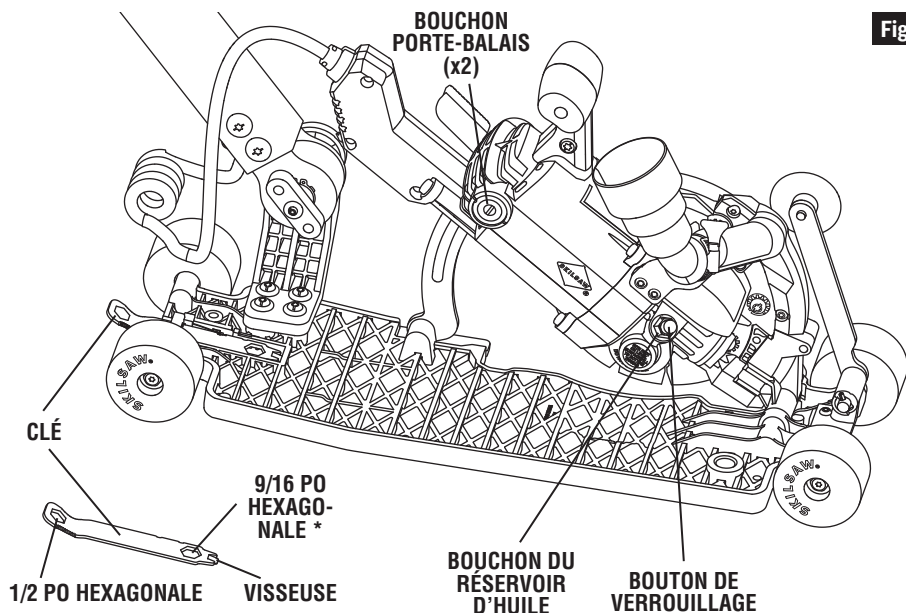

**Utilisation de la clé**

La clé fournie a plusieurs fonctions :

1. Desserrer/serrer le boulon de fixation de la meule à tronçonner en utilisant la clé hexagonale de 1/2 po.
2. Desserrer/serrer l'ensemble de bouchon du réservoir d'huile/bouton de sécurité combiné en utilisant la clé hexagonale de 1/2 po.
3. Desserrer/serrer les bouchons porte-balais en utilisant un tournevis.
4. Desserrer/serrer la vis du gicleur d'aspersion en utilisant un tournevis.

\* 9/16" Hex is used on the Depth-of-cut Nut.

Une zone de stockage est prévue sur le pied de l'outil (Fig. 1B). La clé est solidement à sa place lorsque le deuxième cran de verrouillage est engagé.

**▲ MISE EN GARDE** La clé doit être insérée de telle façon que la partie recourbée soit orientée vers le HAUT. L'ouvrage risquerait d'être endommagé en cas d'insertion incorrecte.

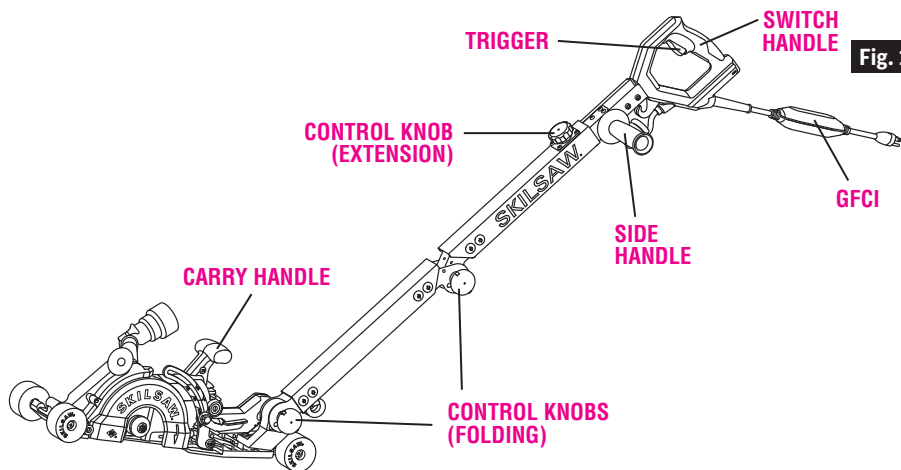

**Fig. 1C**

## Assemblage

### Fixation de la meule à tronçonner

**⚠ AVERTISSEMENT** Débranchez le cordon d'alimentation de la prise de courant avant d'effectuer de quelconques assemblages, réglages ou changements d'accessoires. De telles mesures de sécurité préventives réduisent le risque de démarrage accidentel de l'outil.

**⚠ AVERTISSEMENT** Utilisez seulement des meules segmentées diamantées de moins de 3/8 po / 10 mm d'épaisseur ayant un angle d'inclinaison négatif et un écart maximum de 3/8 po / 10 mm entre les segments.

1. Tip the tool back with the guard facing up.
2. Appuyez sur le bouton de verrouillage et tournez le boulon de fixation de la meule en utilisant la fente de 1/2 po / 1,25 cm de la clé jusqu'à ce que le bouton de verrouillage soit engagé. L'arbre est désormais verrouillé. Continuez à maintenir le bouton enfoncé, faites tourner la clé dans le sens des aiguilles d'une montre et retirez le BOULON DE FIXATION DE LA MEULE et la RONDELLE EXTÉRIEURE (Fig. 2).

3. Assurez-vous que la flèche sur la meule à tronçonner est orientée dans le même sens que la flèche figurant sur le dispositif de protection supérieur.
4. Faites glisser la meule à tronçonner dans le dispositif de protection supérieur et montez-la contre la RONDELLE INTÉRIEURE sur l'arbre. Vérifiez que le grand diamètre des rondelles INTÉRIEURE et EXTÉRIEURE est à plat contre la meule à tronçonner.
5. Réinstallez la RONDELLE EXTÉRIEURE. Commencez par serrer le BOULON DE FIXATION DE LA MEULE à fond avec la main seulement, puis SERREZ LE BOULON DE FIXATION DE LA MEULE DE 1/8 DE TOUR (45°) AVEC LA CLÉ FOURNIE.

N'utilisez pas de clés avec des manches plus longs étant donné que cela risquerait de causer un serrage excessif du boulon de fixation de la meule.

Fig. 2

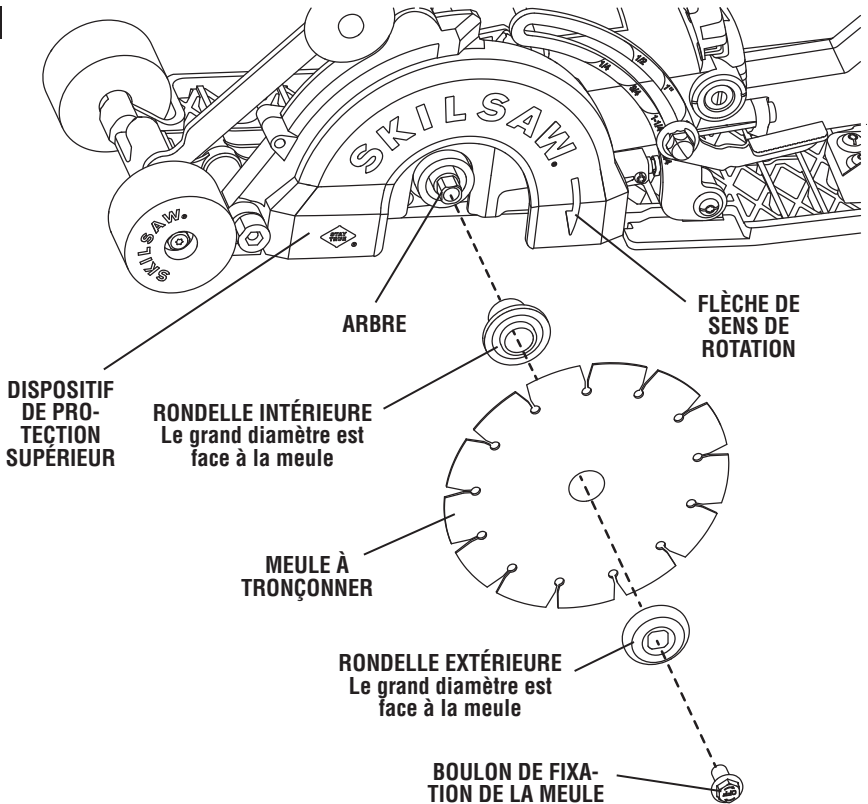

## Consignes de fonctionnement

### Disjoncteur de fuite à la terre (Fig. 3)

Votre outil est pourvu d'un disjoncteur de fuite à la terre qui est monté sur le cordon d'alimentation.

**⚠ AVERTISSEMENT** Risque de choc électrique. Testez avant chaque emploi.

1. Branchez le disjoncteur de fuite à la terre dans une prise de courant. Un voyant vert devrait alors s'allumer.
2. **Tip the tool back with the guard facing up.**
3. Appuyez sur le bouton « TEST ». Le voyant devrait alors s'éteindre.
4. Appuyez sur le bouton « RESET » (Réinitialiser) et relâchez-le ensuite. Le voyant vert devrait alors s'allumer.

**⚠ AVERTISSEMENT** N'utilisez pas l'outil si le voyant ne s'allume pas. Il se peut qu'il existe un problème avec le disjoncteur de fuite à la terre et qu'il soit nécessaire de le remplacer. Nous recommandons que toutes les réparations de cet outil soient effectuées par un centre de service après-vente usine de Bosch ou par un poste de service agréé par Bosch.

Fig. 3

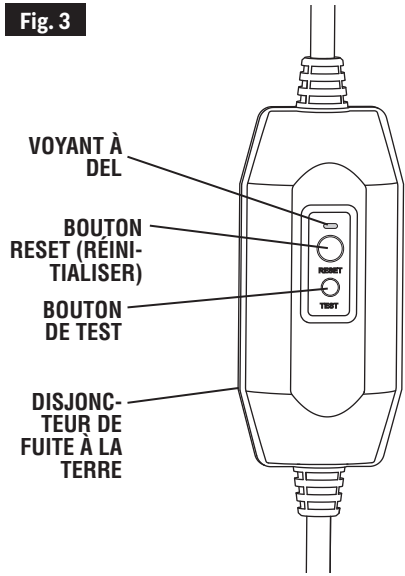

### Réglage de la profondeur (Fig. 4)

1. Disconnect the plug from the power source and place the tool on a flat, level surface.
2. **Tip the tool to its side so that the guard facing up**
3. Raise the depth adjustment lever to loosen it.
4. Grasp the carry handle and align the bottom contour of the depth adjustment lever with the desired

- depth-of-cut mark on the calibrated depth bracket.
5. Push down on the depth adjustment lever to tighten it.
6. Bring the tool its normal position. Check the resulting depth.

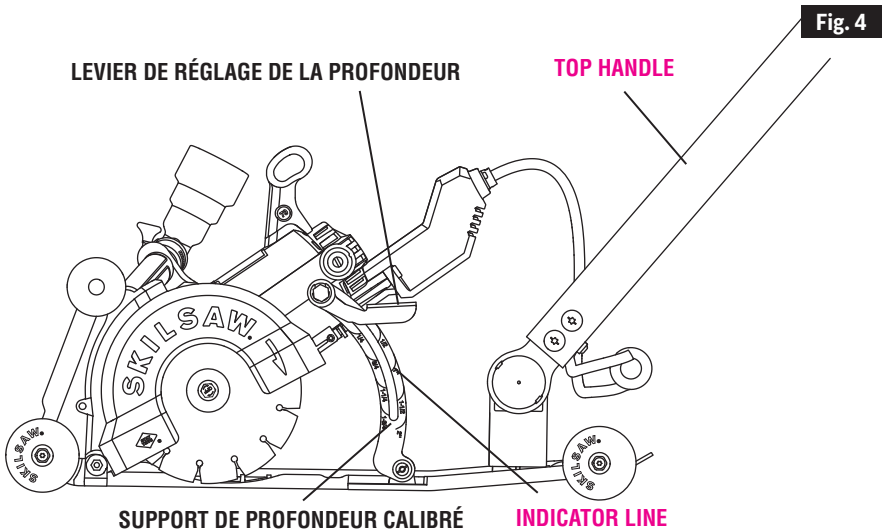

## FOLDING HANDLE

1. To unfold the switch handle, depress the middle control knob (on the left side) and rotate the upper arm 180° counterclockwise. When fully open, the control knob will click out in the locked position.
2. Depress the lower control knob (on the right side) and rotate the arm assembly 130° clockwise. When correctly positioned, the control knob will click out in the locked position; the arm assembly will be at an approximate 50° angle.
3. To extend the switch handle, loosen the control knob on the top of the arm assembly. Slide the switch handle out to one of the five preset detent positions, and then tighten the control knob.
4. Assemble the side handle onto the desired position (left or right side) by rotating the handle clockwise into the threaded insert.

### Interrupteur

**⚠ Avertissement** When starting the tool, hold the switch handle with one hand and the side handle with the other. Tip the tool back on the two rear wheels. The tool should be in the UP position with the cut-off wheel above the material to be cut. The torque from the motor can cause the tool to twist.

Pour mettre l'outil en MARCHE, comprimez l'interrupteur à gâchette. Pour mettre l'outil à l'arrêt (« OFF »), appuyez sur l'interrupteur à gâchette (qui est à ressort) et il retournera automatiquement dans la position « OFF ».

Votre outil doit fonctionner à plein régime AVANT que vous ne commenciez à couper, et il ne doit être mis hors tension qu'APRÈS avoir terminé la coupe. Pour augmenter la durée de vie de l'interrupteur, n'alternez pas entre l'activation et la désactivation de l'outil au moyen de l'interrupteur pendant que vous êtes en train de faire une coupe.

Fig. 5

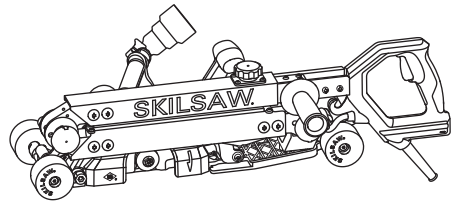
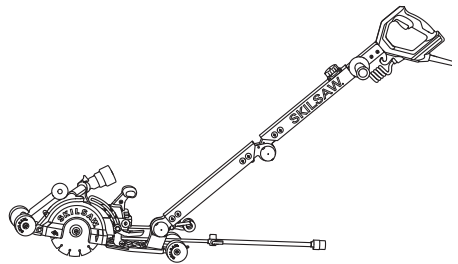

Fig. 6



## Guides de trait de coupe

There are three line guides to align the tool with the intended line of cut (Fig. 7). Line guide 1 can pivot and be stored adjacent to the upper guard and held in place by an internal latch. To use it, simply flip it forward in front of the tool so that the guide roller contacts the work surface.

Line guide 1 is made of steel. Line guides 2 and 3 are on the inner surfaces of the left side wheels.

Pour prévenir tout endommagement, pliez le guide de trait de coupe 1 pour le mettre en position de stockage sur le dispositif de protection supérieur lorsque vous ne vous servez pas de l'outil.

## Coupes générales

Débranchez toujours la fiche du cordon d'alimentation de la prise de courant avant de procéder à des réglages. Réglez la profondeur. Branchez à nouveau la fiche dans la prise de courant.

Always hold the tool by the main handle with one hand and the side handle with the other.

Tip the tool back on the rear wheels. Align tool and cut-off wheel to intended line of cut using four line guides.

Maintain a firm grip and operate the switch with a decisive action. Never force the tool. Lower the wheel into material to be cut until desired depth of cut is reached.

**⚠ AVERTISSEMENT** Après avoir fini une coupe et relâché la gâchette de l'interrupteur, tenez compte du temps nécessaire pour que la meule à tronçonner s'arrête complètement après que vous aurez relâché la gâchette. Ne laissez pas l'outil frôler votre jambe ou le côté de votre corps.

En cas d'interruption de la coupe, pour reprendre la coupe ensuite : comprimez la gâchette de l'interrupteur et laissez la meule à tronçonner atteindre son plein régime, remettez la lame dans l'ouvrage à l'endroit où elle était auparavant et recommencez à couper.

**⚠ AVERTISSEMENT** Cet outil n'est pas conçu pour emploi avec des lames de scie pour le bois ou pour le métal.

**⚠ AVERTISSEMENT** N'utilisez pas de meules abrasives avec cet outil.

## Overload protection

This machine is equipped with an overload-protection circuit. Under extreme cutting loads, this circuit will limit the allowed current and the user may experience a reduction in machine speed. If this situation occurs, allow the machine to cool by removing the blade from the cut and then running the machine at no load for a brief time.

Fig. 7

GUIDE DE TRAIT DE COUPE 2

GUIDE DE TRAIT DE COUPE 1

TRAIT DE COUPE DESIRÉ

GUIDE DE TRAIT DE COUPE 3

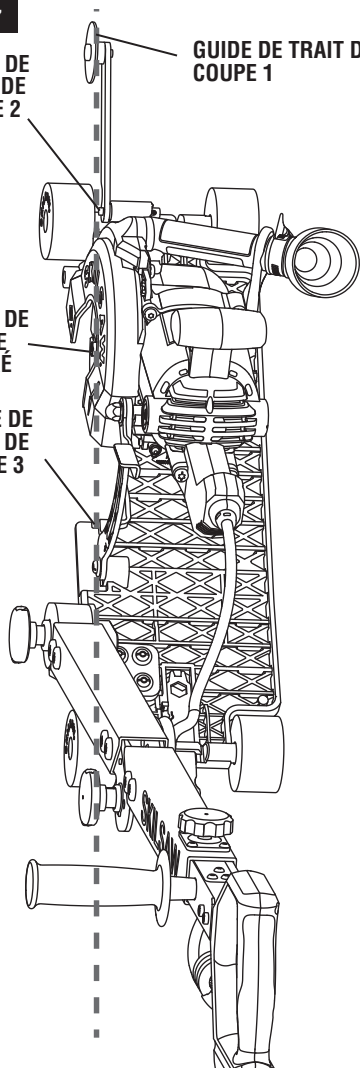

## Connexion de l'ensemble d'alimentation en eau

Fig. 8

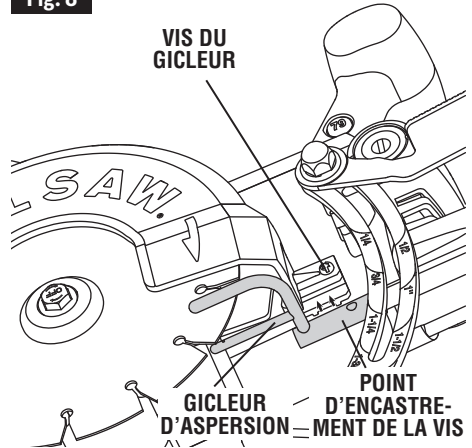

**⚠ AVERTISSEMENT** L'ensemble d'alimentation en eau est conçu pour une pression d'eau nominale de 80 psi au maximum. L'utilisation d'eau à une pression supérieure à 80 psi pourrait endommager l'ensemble d'alimentation en eau et causer une situation dangereuse. **Before each use, carefully inspect the hose for cracks or other failures.**

1. Desserrez la vis du gicleur d'aspersion en utilisant la fonctionnalité de vissage de la clé (Fig. 8).
2. Insérez l'ensemble de gicleur en place et serrez la vis pour le sécuriser. La vis devrait alors être engagée dans l'encastrement prévu pour le vissage sur le gicleur.
3. Vissez l'adaptateur de tuyau flexible à connexion rapide sur l'extrémité du tuyau flexible de jardin (non inclus). Connectez l'autre extrémité du tuyau flexible du jardin à un robinet à eau (Fig. 9).

**REMARQUE :** Inspectez le filtre périodiquement et nettoyez-le si besoin est.

4. Connectez le tuyau flexible d'alimentation en eau à l'adaptateur de tuyau flexible en tirant sur la bague et en enfonçant l'extrémité du tuyau flexible d'alimentation en eau dans l'adaptateur de tuyau flexible à connexion rapide jusqu'à ce qu'il se mette en place – vous constaterez un dé clic (Fig. 9).

**REMARQUE :** L'adaptateur de tuyau flexible à connexion rapide inclut une fonction de fermeture automatique. Lorsque le tuyau flexible d'alimentation en eau est débranché, l'adaptateur coupe l'arrivée d'eau.

5. Assurez-vous que la valve d'alimentation en eau est dans la position fermée – c'est-à-dire que la valve est perpendiculaire au tuyau flexible (Fig. 10).
6. Ouvrez le robinet à eau. Ne le réglez pas sur un débit élevé.
7. Ouvrez la valve d'alimentation en eau (la valve sera alors parallèle au tuyau flexible). Pour arrêter l'arrivée d'eau, tournez la valve d'alimentation en eau pour qu'elle soit perpendiculaire au tuyau flexible, et fermez le robinet (Fig. 10).

**REMARQUE :** Vous pouvez utiliser la pince pour cor-

Fig. 9

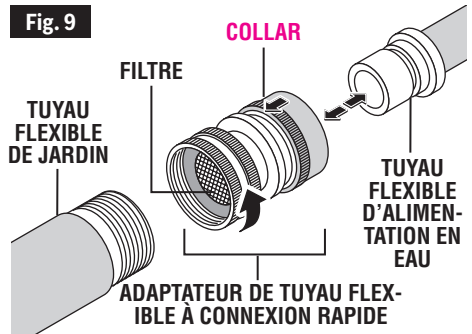

don afin d'attacher temporairement le tuyau flexible d'alimentation en eau au cordon d'alimentation électrique de l'outil. **After turning off the water supply, disconnect the water hose by pulling on the collar and then remove the hose.**

Fig. 10

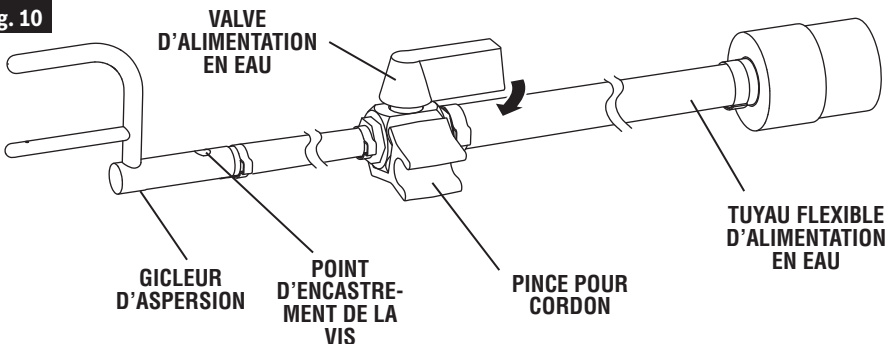

**⚠ AVERTISSEMENT** N'utilisez pas un aspirateur pendant que l'eau continue à couler.

**NOTE:** For OSHA Silica dust compliance information see [www.skilsaw.com/OSHA](http://www.skilsaw.com/OSHA)

## Connexion à l'aspirateur

Vérifiez toujours que l'aspirateur que vous utilisez est conçu pour l'extraction de poussière de maçonnerie.

Mount the vacuum hose adapter onto the dust port, located on the outer end of the auxiliary handle. Tighten the wing nut on the adapter to secure it in place. The vacuum hose adapter allows you to connect 1-7/8", 2-1/2", and 3.5 cm.

Assurez-vous que le tuyau d'aspiration a suffisamment de jeu et qu'il est assez long pour permettre d'effectuer toute la coupe. Si nécessaire, demandez à une autre personne de déplacer l'aspirateur et le tuyau flexible pendant que vous effectuez la coupe.

Avant de commencer une coupe, assurez-vous que la circulation d'air à travers le dispositif de protection supérieur et la poignée auxiliaire n'est pas obstruée.

**NOTE:** For OSHA Silica dust compliance information see [www.skilsaw.com/OSHA](http://www.skilsaw.com/OSHA)

**⚠ AVERTISSEMENT** N'utilisez pas un aspirateur pendant que l'eau continue à couler.

**Fig. 11** ADAPTATEUR DE TUYAU D'ASPIRATION FLEXIBLE

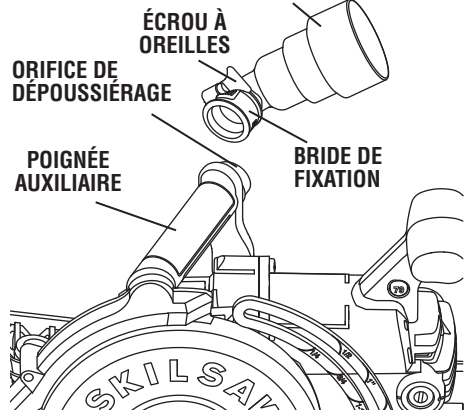

## Entretien

**⚠ AVERTISSEMENT** Pour éviter tout risque d'accident, débranchez toujours l'outil de la prise de courant avant de le nettoyer ou d'effectuer une quelconque opération de maintenance.

### Nettoyage

#### Nettoyage après une coupe à sec

The tool may be cleaned most effectively by using a HEPA filtered vacuum. If necessary, use damp towel or rag to wipe the tool off. Let dry before dry cutting again. **Always wear safety goggles and respiratory protection when cleaning tools.**

Les ouvertures de ventilation et les leviers de l'interrupteur doivent être gradés propres et n'être obstrués par aucun corps étranger. Ne tentez pas de nettoyer en insérant des objets pointus à travers les ouvertures.

#### Nettoyage après une coupe humide

La façon la plus efficace de nettoyer l'outil consiste à rincer les parties affectées avec de l'eau du tuyau flexible de jardin immédiatement après la coupe. **Portez toujours des lunettes de sécurité.** Si vous ne nettoyez pas l'outil après une opération de coupe ou si vous laissez les boues sécher, le rendement de l'outil en souffrira.

Évitez de pulvériser directement de l'eau dans les ouvertures de ventilation ! Assurez-vous que l'outil est sec avant de le reconnecter à l'alimentation.

**⚠ MISE EN GARDE** Certains agents de nettoyage et solvants peuvent endommager les pièces en plastique. Citons notamment : l'essence, le tétrachlorure de carbone, les solvants de nettoyage chlorés, l'ammoniac et les détergents ménagers contenant de l'ammoniac.

### Remplacement des roulettes

**⚠ AVERTISSEMENT** Débranchez toujours la fiche de la prise de courant avant de procéder à un assemblage, à des réglages ou à des changements d'accessoires. De telles mesures de sécurité préventives réduisent le risque de démarrage accidentel de l'outil.

Si les roulettes doivent être remplacées, retirez simplement les boulons maintenant les roulettes en place en utilisant la clé hexagonale de 1/2 po. Remettez les roulettes en place et serrez à nouveau les boulons.

Utilisez seulement des pièces de rechange autorisées par SKILSAW.



## Maintenance/entretien

### **AVERTISSEMENT**

Une maintenance préventive effectuée par une personne non autorisée pourrait entraîner un placement incorrect de fils et composants internes, ce qui pourrait être très dangereux. Nous recommandons que toutes les réparations de cet outil soient effectuées par un centre de service après-vente usine de Bosch ou par un poste de service agréé par Bosch.

### Lubrification de l'outil

Votre outil SKILSAW a été lubrifié correctement et est prêt à l'emploi. Cependant, il est recommandé que les engrenages ne soient lubrifiés à nouveau quand cela sera nécessaire avec des lubrifiants Skil : N° 80111 (tube de 8 oz).

Vérifiez toujours le niveau d'huile avant de commencer à vous servir de la scie. Pour vérifier le niveau et ajouter de l'huile : Retirez la fiche de la source d'alimentation et placez le pied de la scie sur une surface horizontale avec l'outil réglé pour la profondeur de coupe maximum. Retirez le bouchon du réservoir d'huile/bouton de verrouillage en utilisant la même clé que celle que vous avez employée pour retirer la lame de la scie. Le niveau d'huile ne doit jamais être plus bas que les filetages du bas du carter. Lorsque vous ajoutez de l'huile, remplissez jusqu'à ce que l'huile atteigne les filetages du bas du carter. Ne remplissez pas excessivement. Remettez le bouchon du réservoir d'huile/bouton de verrouillage en place quand vous aurez terminé (Fig. 12).

**REMARQUE** : Si l'huile est sale ou épaisse, remettez le bouchon du réservoir d'huile/bouton de verrouillage en place et faites fonctionner la scie pendant une minute pour chauffer l'huile. Puis retirez le bouchon du réservoir d'huile/bouton de verrouillage à nouveau, et mettez la scie sens dessus-dessous pour vidanger toute l'huile. Ajoutez du lubrifiant Skil. Avec une nouvelle scie, changez l'huile après les dix premières heures d'utilisation.

Fig. 12

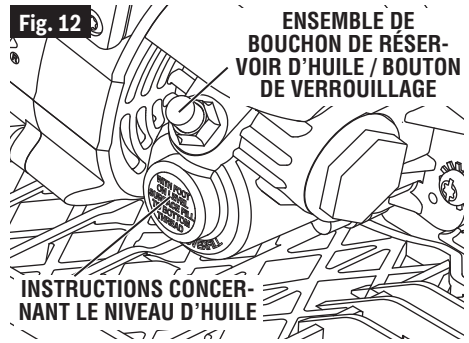

### Balais de carbone

Les balais et le commutateur dans votre outil ont été conçus pour fonctionner sans problème pendant de nombreuses heures d'utilisation. Pour maintenir le rendement optimal du moteur, nous recommandons d'examiner les balais tous les deux à six mois. Les balais ne doivent pas être recouverts de saletés ou de poussière. Les balais doivent être remplacés quand ils sont usés au point de n'avoir plus que 3/16 po / 0,5 cm de long. Les balais doivent pouvoir glisser librement dans les porte-balais sans coller.

Pour inspecter les balais : Débranchez la fiche de la prise de courant. Dévissez les bouchons porte-balais sur le carter du moteur et soulevez les balais ; notez dans quel sens ils sont orientés de telle sorte que les balais puissent être remis dans leur position d'origine. Pour remplacer le balai latéral de la lame, l'outil doit être réglé sur la profondeur de coupe minimum. Nettoyez les ouvertures des porte-balais avec de l'air comprimé ou un tissu propre, et remettez ensuite les balais et les bouchons en place.

N'utilisez que des balais de remplacement SKILSAW authentiques conçus pour votre outil particulier.

### Paliers

Les paliers qui deviennent bruyants (en raison de charges élevées ou de la coupe de matériaux très abrasifs) doivent être remplacés immédiatement pour éviter la surchauffe ou une panne du moteur.

## Rallonges

**⚠ AVERTISSEMENT** Si un cordon de rallonge est nécessaire, il faut utiliser un cordon ayant des conducteurs de taille adéquate capable de conduire le courant nécessaire pour votre outil. Ceci empêchera une chute de tension excessive, une coupure de courant ou une surchauffe. Les outils mis à la terre doivent utiliser des cordons de rallonge à trois conducteurs ayant des fiches et prises à trois broches.

**⚠ AVERTISSEMENT** Le disjoncteur de fuite à la terre fourni avec l'outil ne suffira peut-être pas à assurer une protection contre les chocs électriques en cas de défaut ou de défaillance d'un cordon de rallonge. S'il est nécessaire d'utiliser un cordon de rallonge, ce cordon doit être branché dans une prise de courant protégée par un disjoncteur de fuite à la terre.

### DIMENSIONS DE RALLONGES RECOMMANDÉES OUTILS 120 VOLTS COURANT ALTERNATIF

**REMARQUE:** Plus le calibre du cordon est petit, plus sa capacité est élevée.

Intensité nominale de l'outil	Calibre A.W.G.				Calibre en mm <sup>2</sup>			
	Longueur en pieds				Longueur en mètres			
	25	50	100	150	15	30	60	120
3-6	18	16	16	14	0.75	0.75	1.5	2.5
6-8	18	16	14	12	0.75	1.0	2.5	4.0
8-10	18	16	14	12	0.75	1.0	2.5	4.0
10-12	16	16	14	12	1.0	2.5	4.0	—
12-16	14	12	—	—	—	—	—	—

## Accessoires

**⚠ AVERTISSEMENT** L'utilisation d'autres accessoires et attachements non spécifiés dans ce mode d'emploi pourrait être dangereuse.

Rangez les accessoires dans un environnement sec et ni trop chaud, ni trop froid pour éviter tout risque de corrosion et de détérioration.

Accessoires inclus	Accessoires en option
Clé Vacuum Hose Adapter with Clamp Ensemble d'alimentation en eau Adaptateur de tuyau flexible à connexion rapide Side Handle	Meule à tronçonner segmentée diamantée de 7 po / 178 mm de moins de 3/8 po / 10 mm d'épaisseur ayant un angle d'inclinaison négatif et un écart maximum de 3/8 po / 10 mm entre les segments.





## Recherche de la cause des problèmes

**⚠ AVERTISSEMENT** Lisez le mode d'emploi en premier ! Débranchez le cordon d'alimentation de la prise de courant avant d'effectuer de quelconques assemblages, réglages ou changements d'accessoires.

Problème	Cause possible	Action corrective
L'outil ne démarre pas.	Le cordon d'alimentation n'est pas branché.	Branchez l'outil.
	Le fusible est grillé ou le disjoncteur s'est déclenché.	Remplacez le fusible ou réinitialisez le disjoncteur qui s'est déclenché.
	Le disjoncteur de fuite à la terre s'est déclenché.	Réinitialisez le disjoncteur de fuite à la terre.
	Le cordon d'alimentation est endommagé.	Inspectez le cordon pour vous assurer qu'il n'est pas endommagé. S'il est endommagé, faites-le remplacer par un Centre de service après-vente agréé de Bosch ou par un poste de service agréé par Bosch.
	L'interrupteur est grillé.	Faites-le remplacer par un Centre de service après-vente agréé de Bosch ou par un poste de service agréé par Bosch.
	L'activation de la gâchette ne met pas l'outil en marche.	Faites remplacer l'interrupteur par un Centre de service après-vente agréé de Bosch ou par un poste de service agréé par Bosch.
La meule à tronçonner ne tourne pas à plein régime.	Le cordon de rallonge est trop léger ou trop long.	Remplacez-le par un cordon adéquat.
	Tension secteur basse.	Contactez votre fournisseur d'énergie électrique.
Vibrations excessives.	La meule à tronçonner est déséquilibrée.	Mettez la meule à tronçonner au rebut et utilisez une autre meule.
Impossible de réaliser une coupe carrée lors d'une coupe.	Boulon(s) de fixation de roulette déformé(s).	Remplacez les boulons de fixation des roulettes et les roulettes.
La coupe se coince et fait caler le moteur pendant la coupe.	Meule à tronçonner émoussée ou surface de coupe diamantée usée.	Mettez la meule à tronçonner au rebut et utilisez une autre meule.
L'outil ne coupe pas l'ouvrage.	La meule à tronçonner dérape.	Assemblez la meule à tronçonner et serrez le boulon de fixation de la meule conformément aux « Instructions d'assemblage », voir page 26.
Il n'y a pas d'arrivée d'eau sur la meule à tronçonner.	L'alimentation en eau est coupée.	Ouvrez la valve d'alimentation. Ouvrez la valve de l'ensemble d'alimentation en eau.
	Le filtre à eau est bloqué ou obstrué.	Nettoyez le filtre à eau ou remplacez-le.
La poussière n'est pas aspirée.	La poignée auxiliaire est obstruée ou la chute pour la poussière du dispositif de protection supérieur est bouchée.	Nettoyez la poignée auxiliaire et la chute pour la poussière dans le dispositif de protection supérieur avec une brosse ou par un jet d'air comprimé.

## Símbolos de seguridad

Las definiciones que aparecen a continuación describen el nivel de gravedad de cada palabra de señal de seguridad. Por favor, lea el manual y preste atención a estos símbolos.

	Éste es el símbolo de alerta de seguridad. Se utiliza para alertarle a usted de posibles peligros de lesiones corporales. Obedezca todos los mensajes de seguridad que sigan a este símbolo para evitar posibles lesiones o muerte.
	PELIGRO indica una situación peligrosa que, si no se evita, causará la muerte o lesiones graves.
	ADVERTENCIA indica una situación peligrosa que, si no se evita, podría causar la muerte o lesiones graves.
	PRECAUCIÓN, cuando se utiliza con el símbolo de alerta de seguridad, indica una situación peligrosa que, si no se evita, causará lesiones leves o moderadas.

## Advertencias generales de seguridad para herramientas mecánicas

**ADVERTENCIA** Lea todas las advertencias de seguridad y todas las instrucciones. Si no se siguen las advertencias e instrucciones, el resultado podría ser sacudidas eléctricas, incendio y/o lesiones graves.

### GUARDE TODAS LAS ADVERTENCIAS E INSTRUCCIONES PARA REFERENCIA FUTURA

a expresión "herramienta mecánica" en las advertencias se refiere a su herramienta mecánica alimentada por la red eléctrica (herramienta alámbrica) o su herramienta mecánica alimentada por baterías (herramienta inalámbrica).

### Seguridad del área de trabajo

**Mantenga el área de trabajo limpia y bien iluminada.** Las áreas desordenadas u oscuras invitan a que se produzcan accidentes.

**No utilice herramientas mecánicas en atmósferas explosivas, como por ejemplo en presencia de líquidos, gases o polvos inflamables.** Las herramientas mecánicas generan chispas que pueden incendiar el polvo o los vapores.

**Mantenga alejados a los niños y a las personas que estén presentes mientras esté utilizando una herramienta mecánica.** Las distracciones pueden hacerle perder el control de la herramienta.

### Seguridad eléctrica

**Los enchufes de las herramientas mecánicas deben coincidir con el tomacorriente. No modifique nunca el enchufe de ningún modo. No use enchufes adaptadores con herramientas mecánicas conectadas a tierra (puestas a tierra).** Los enchufes no modificados y los tomacorrientes coincidentes reducirán el riesgo de sacudidas eléctricas.

**Evite el contacto del cuerpo con las superficies conectadas o puestas a tierra, tales como tuberías, radiadores, estufas y refrigeradores.** Hay un aumento del riesgo de sacudidas eléctricas si el cuerpo del operador se conecta o pone a tierra.

**No exponga las herramientas mecánicas a la lluvia o a condiciones mojadas.** La entrada de agua en una

herramienta mecánica aumentará el riesgo de que se produzcan sacudidas eléctricas.

**No maltrate el cordón de energía. No use nunca el cordón para transportar la herramienta mecánica, tirar de ella o desenchufarla. Mantenga el cordón alejado del calor, el aceite, los bordes afilados o las piezas móviles.** Los cordones dañados o enganchados aumentan el riesgo de que se produzcan sacudidas eléctricas.

**Cuando utilice una herramienta mecánica en el exterior, use un cordón de extensión adecuado para uso a la intemperie.** La utilización de un cordón adecuado para uso a la intemperie reduce el riesgo de que se produzcan sacudidas eléctricas.

**Si es inevitable utilizar una herramienta mecánica en un lugar húmedo, utilice una fuente de energía protegida por un interruptor de circuito accionado por corriente de pérdida a tierra (GFCI).** El uso de un GFCI reduce el riesgo de sacudidas eléctricas.

### Seguridad personal

**Manténgase alerta, fíjese en lo que está haciendo y use el sentido común cuando esté utilizando una herramienta mecánica. No use una herramienta mecánica cuando esté cansado o bajo la influencia de drogas, alcohol o medicamentos.** Un momento de distracción mientras esté utilizando herramientas mecánicas podría causar lesiones corporales graves.

**Use equipo de protección personal. Use siempre**

**protección de los ojos.** El equipo de protección, como por ejemplo una máscara antipolvo, calzado de seguridad antideslizante, casco o protección de oídos, utilizado para las condiciones apropiadas, reducirá las lesiones corporales.

**Evite el arranque accidental. Asegúrese de que el interruptor esté en la posición de apagado antes de conectar la herramienta a la fuente de energía y / o al paquete de batería, levantar la herramienta o transportarla.** Transportar herramientas mecánicas con un dedo en el interruptor o encender herramientas mecánicas que tengan el interruptor en la posición de encendido invita a que se produzcan accidentes.

**Quite todas las llaves de ajuste o de tuerca antes de encender la herramienta mecánica.** Una llave de tuerca o de ajuste que se deje colocada en una pieza giratoria de la herramienta mecánica podría causar lesiones corporales.

**No intente alcanzar demasiado lejos. Mantenga un apoyo de los pies y un equilibrio apropiados en todo momento.** Esto permite controlar mejor la herramienta mecánica en situaciones inesperadas.

**Vístase adecuadamente. No use ropa holgada ni alhajas holgadas. Mantenga el pelo, la ropa y los guantes alejados de las piezas móviles.** La ropa holgada, las alhajas holgadas o el pelo largo pueden quedar atrapados en las piezas móviles.

**Si se proporcionan dispositivos para la conexión de instalaciones de extracción y recolección de polvo, asegúrese de que dichas instalaciones estén conectadas y se usen correctamente.** El uso de dispositivos de recolección de polvo puede reducir los peligros relacionados con el polvo.

### Uso y cuidado de las herramientas mecánicas

**No fuerce la herramienta mecánica. Use la herramienta mecánica correcta para la aplicación que desee realizar.** La herramienta mecánica correcta hará el trabajo mejor y con más seguridad a la capacidad nominal para la que fue diseñada.

**No use la herramienta mecánica si el interruptor no**

**la enciende y apaga.** Toda herramienta mecánica que no se pueda controlar con el interruptor es peligrosa y debe ser reparada.

**Desconecte el enchufe de la fuente de energía y/o el paquete de batería de la herramienta mecánica antes de hacer cualquier ajuste, cambiar accesorios o almacenar herramientas mecánicas.** Dichas medidas preventivas de seguridad reducen el riesgo de arrancar accidentalmente la herramienta mecánica.

**Guarde las herramientas que no esté usando fuera del alcance de los niños y no deje que personas que no estén familiarizadas con la herramienta mecánica o con estas instrucciones utilicen la herramienta.** Las herramientas mecánicas son peligrosas en manos de usuarios que no hayan recibido capacitación.

**Mantenga las herramientas mecánicas. Compruebe si hay piezas móviles desalineadas o que se atoran, si hay piezas rotas y si existe cualquier otra situación que podría afectar el funcionamiento de la herramienta mecánica. Si la herramienta mecánica está dañada, haga que la reparen antes de usarla.** Muchos accidentes son causados por herramientas mecánicas mantenidas deficientemente.

**Mantenga las herramientas de corte afiladas y limpias.** Es menos probable que las herramientas de corte mantenidas apropiadamente, con bordes de corte afilados, se atoren, y dichas herramientas son más fáciles de controlar.

**Utilice la herramienta mecánica, los accesorios, las brocas de la herramienta, etc., de acuerdo con estas instrucciones, teniendo en cuenta las condiciones de trabajo y el trabajo que se vaya a realizar.** El uso de la herramienta mecánica para operaciones distintas a aquéllas para las que fue diseñada podría causar una situación peligrosa.

### Servicio de ajustes y reparaciones

**Haga que su herramienta mecánica reciba servicio de un técnico de reparaciones calificado, utilizando únicamente piezas de repuesto idénticas.** Esto asegurará que se mantenga la seguridad de la herramienta mecánica.

## Advertencias de seguridad para máquinas de rueda abrasiva

**El protector suministrado con la herramienta se debe instalar firmemente en la herramienta mecánica y se debe posicionar de manera que brinde la máxima seguridad, para que la cantidad de rueda que esté expuesta hacia el operador sea mínima. Posiciónese usted y posicione a las personas que estén presentes alejándose del plano de la rueda que gira.** El protector ayuda a proteger al operador contra los fragmentos de rueda rota y el contacto accidental con la rueda.

**Utilice únicamente ruedas de corte para su herramienta eléctrica.** El hecho de que un accesorio se pueda instalar en su herramienta mecánica no garantiza un funcionamiento seguro.

**La velocidad nominal del accesorio debe ser al menos igual a la velocidad marcada en la herramienta mecánica.** Los accesorios que funcionen más rápidamente que su velocidad nominal se pueden romper y salir despedidos.

**Las ruedas se deben utilizar solamente para las aplicaciones recomendadas. Por ejemplo: no amuele con el lado de una rueda recortadora.** Las ruedas recortadoras abrasivas están diseñadas para realizar amolado periférico; las fuerzas laterales aplicadas a estas ruedas pueden hacer que se rompan en pedazos.

**Utilice siempre pestañas de rueda no dañadas que tengan el diámetro correcto para la rueda que usted**

**seleccione.** Las pestañas de rueda apropiadas soportan la rueda, con lo cual reducen la posibilidad de que la rueda se rompa.

**El diámetro exterior y el grosor de su accesorio deben estar dentro de la capacidad nominal de su herramienta mecánica.** Los accesorios de tamaño incorrecto no se pueden proteger ni controlar adecuadamente.

**El tamaño del eje portaherramienta de las ruedas y las pestañas debe encajar apropiadamente en el husillo de la herramienta mecánica.** Las ruedas y las pestañas con agujeros de eje portaherramienta que no coincidan con los herrajes de montaje de la herramienta mecánica funcionarán desequilibradas, vibrarán excesivamente y podrían causar pérdida de control.

**No utilice ruedas que estén dañadas. Antes de cada uso, inspeccione las ruedas para comprobar si tienen astilladuras y grietas. Si la herramienta mecánica o la rueda se cae, realice una inspección para comprobar si hay daños o instale una rueda que no esté dañada. Después de inspeccionar e instalar la rueda, posicione usted y posicione a las personas que estén presentes alejándose del plano de la rueda que gira y haga funcionar la herramienta mecánica a la máxima velocidad sin carga durante un minuto.** Normalmente, las ruedas dañadas se romperán en pedazos durante este tiempo de prueba.

**Utilice equipo de protección personal. Dependiendo de la aplicación, use una careta, anteojos de seguridad o lentes de seguridad. Según sea apropiado, use una máscara antipolvo, protectores de la audición, guantes y un delantal de taller capaz de detener pequeños fragmentos de abrasivo o de la pieza de trabajo.** La protección de los ojos debe ser capaz de detener los residuos que salgan despedidos al ser generados por diversas operaciones. La máscara antipolvo o el respirador debe ser capaz de filtrar las partículas generadas por la operación que usted realice. La exposición prolongada a ruido de alta intensidad puede causar pérdida de audición.

**Mantenga a las personas presentes a una distancia segura del área de trabajo. Toda persona que entre al área de trabajo debe usar equipo de protección personal.** Los fragmentos de la pieza de trabajo o de una rueda rota pueden salir despedidos y causar lesiones más allá del área inmediata de operación.

**Agarre la herramienta mecánica solamente por las superficies de agarre con aislamiento cuando realice una operación en la que el accesorio de corte pueda entrar en contacto con cables ocultos o su propio cordón de energía.** Si un accesorio de corte entra en contacto con un cable "con corriente", eso puede hacer que las partes metálicas de la herramienta mecánica que estén al descubierto "lleven corriente" y causen descargas eléctricas al operador.

**Posicione el cordón de energía alejado del accesorio que gira.** Si usted pierde el control, el cordón de energía puede resultar cortado o enganchado y la mano

o el brazo del operador pueden ser arrastrados hasta la rueda que gira.

**No deje nunca la herramienta mecánica en ningún lugar hasta que el accesorio se haya detenido por completo.** La rueda que gira se puede enganchar en la superficie y tirar de la herramienta mecánica hasta hacer que usted pierda el control.

**No haga funcionar la herramienta mecánica mientras la lleva a su lado.** El contacto accidental con el accesorio que gira podría enganchar la ropa del operador y tirar del accesorio hacia su cuerpo.

**Limpie regularmente las aberturas de ventilación de la herramienta mecánica.** El ventilador del motor absorberá el polvo al interior de la carcasa y la acumulación excesiva de metal en polvo puede causar peligros eléctricos.

**No utilice la herramienta mecánica cerca de materiales inflamables.** Las chispas podrían incendiar estos materiales.

### **Retroceso y advertencias relacionadas.**

El retroceso es una reacción repentina a una rueda que gira que resulte pellizcada o enganchada. El pellizcamiento o el enganche causan una parada rápida de la rueda que gira, lo cual a su vez hace que la herramienta mecánica descontrolada sea forzada en sentido opuesto al de rotación de la rueda en el punto del atoramiento.

Por ejemplo, si la pieza de trabajo engancha o pellizca una rueda abrasiva, el borde de la rueda que esté entrando en el punto de pellizcamiento puede penetrar en la superficie del material, haciendo que la rueda se salga del corte o experimente retroceso. La rueda puede saltar hacia el operador o alejándose de éste, dependiendo del sentido de movimiento de dicha rueda en el punto de pellizcamiento. Las ruedas abrasivas también se pueden romper en estas condiciones.

El retroceso es el resultado de la utilización indebida de la herramienta mecánica y/o de procedimientos o condiciones de operación incorrectos, y se puede evitar tomando las precauciones apropiadas que se indican a continuación.

**Mantenga un agarre firme de la herramienta mecánica y posicione el cuerpo y el brazo para permitir que usted resista las fuerzas de retroceso. Utilice siempre el mango auxiliar, si se suministra, para tener el máximo control sobre el retroceso o la reacción de fuerza de torsión durante el arranque.** El operador puede controlar las reacciones de fuerza de torsión o las fuerzas de retroceso, si se toman las precauciones apropiadas.

**No coloque nunca la mano cerca del accesorio que gira.** El accesorio puede experimentar retroceso sobre la mano.

**No posicione el cuerpo en línea con la rueda que gira.** El retroceso propulsará la herramienta en sentido contrario al del movimiento de la rueda en el punto de enganche.

**Tenga cuidado especial cuando trabaje en esquinas, bordes afilados, etc. Evite hacer rebotar y enganchar el accesorio.** Las esquinas, los bordes afilados o los rebotes tienen tendencia a enganchar el accesorio que gira y causar pérdida de control o retroceso.

**No instale una cadena de sierra, una hoja para tallar madera, una rueda de diamante segmentada con una holgura periférica superior a 10 mm o una hoja de sierra dentada.** Dichas hojas generan retroceso y pérdida de control frecuentes.

**No “atore” la rueda ni ejerza una presión excesiva. No intente lograr una profundidad de corte excesiva.** Si se somete la rueda a una tensión excesiva, se aumenta la carga y la susceptibilidad de la rueda a torcerse o atorarse en el corte, así como la posibilidad de retroceso o rotura de la rueda.

**Cuando la rueda se esté atorando o cuando se interrumpa un corte por cualquier motivo, apague la herramienta mecánica y sujétela en posición inmóvil hasta que la rueda se detenga por completo. No intente nunca sacar del corte la rueda recortadora mientras dicha rueda esté en movimiento, ya que si**

**lo hace podría ocurrir retroceso.** Investigue la causa del atoramiento de la rueda y tome medidas correctivas para eliminar dicha causa.

**No reinicie la operación de corte en la pieza de trabajo. Deje que la rueda alcance su velocidad máxima y reentre cuidadosamente en el corte.** La rueda se puede atorar, desviar o experimentar retroceso si la herramienta mecánica es rearrancada en la pieza de trabajo.

**Soporte los paneles o cualquier pieza de trabajo muy grande para minimizar el riesgo de pellizcamiento y retroceso de la rueda.** Las piezas de trabajo grandes tienden a combarse bajo su propio peso. Se deben colocar soportes debajo de la pieza de trabajo cerca de la línea de corte y cerca del borde de la pieza de trabajo a ambos lados de la rueda.

**Tenga precaución adicional cuando haga un “corte de bolsillo” en paredes existentes u otras áreas ciegas.** La rueda que sobresale podría cortar tuberías de gas o agua, cables eléctricos y objetos que pueden causar retroceso.

## Advertencias de seguridad adicionales

Un GFCI y los dispositivos de protección personal, como guantes de goma y calzado de goma de electricista, mejorarán más su seguridad personal.

**No use herramientas mecánicas con capacidad nominal solamente para CA con una fuente de energía de CC.** Aunque pueda parecer que la herramienta funciona correctamente, es probable que los componentes eléctricos de la herramienta con capacidad nominal para CA fallen y creen un peligro para el operador.

**Mantenga los mangos secos, limpios y libres de aceite y grasa.** Las manos resbalosas no pueden controlar de modo seguro la herramienta mecánica.

**Desarrolle un programa de mantenimiento periódico de la herramienta. Cuando limpie una herramienta, tenga cuidado de no desmontar ninguna de sus partes, ya que los cables internos podrían reubicarse incorrectamente o pellizcarse, o los resortes de retorno de los protectores de seguridad podrían montarse incorrectamente.** Ciertos agentes de limpieza, tales como gasolina, tetracloruro de carbono, amoníaco, etc., podrían dañar las piezas de plástico.

**Riesgo de lesiones para el usuario.** El cordón de energía debe recibir servicio de ajustes y reparaciones solamente por un Centro de Servicio de Fábrica Bosch o una Estación de Servicio Bosch Autorizada.

**⚠ ADVERTENCIA** Cierta polvos generados por el lijado, aserrado, amolado y taladrado mecánicos, y por otras actividades de construcción, contienen agentes químicos que se sabe que causan cáncer, defectos de nacimiento u otros daños sobre la reproducción. Algunos ejemplos de estos agentes químicos son:







- Plomo de pinturas a base de plomo,
- Sílice cristalina de ladrillos y cemento y otros productos de mampostería, y
- Arsénico y cromo de madera tratada químicamente.

Su riesgo por causa de estas exposiciones varía, dependiendo de con cuánta frecuencia realice este tipo de trabajo. Para reducir su exposición a estos agentes químicos: trabaje en un área bien ventilada y trabaje con equipo de seguridad aprobado, como por ejemplo máscaras antipolvo que estén diseñadas especialmente para impedir mediante filtración el paso de partículas microscópicas.

**NOTE:** For OSHA Silica dust compliance information see [www.skilsaw.com/OSHA](http://www.skilsaw.com/OSHA)

## Símbolos

**IMPORTANTE:** Es posible que algunos de los símbolos siguientes se usen en su herramienta. Por favor, estúdielos y aprenda su significado. La interpretación adecuada de estos símbolos le permitirá utilizar la herramienta mejor y con más seguridad.

Símbolo	Nombre	Designación/explicación
V	Volt	Tensión (potencial)
A	Ampere	Corriente
Hz	Hertz	Frecuencia (ciclos por segundo)
W	Watt	Potencia
kg	Kilogramo	Peso
min	Minuto	Tiempo
s	Segundo	Tiempo
∅	Diámetro	Tamaño de las brocas taladradoras, muelas, etc
$n_0$	Velocidad sin carga	Velocidad rotacional sin carga
n	Velocidad nominal	Máxima velocidad obtenible
.../min	Revoluciones o alternación por minuto	Revoluciones, golpes, velocidad de superficie, órbitas, etc., por minuto
psi	Libras por pulgada cuadrada	Presión
0	Posición "off" (apagado)	Velocidad cero, par motor cero...
1, 2, 3, ... I, II, III,	Graduaciones del selector	Graduaciones de velocidad, par motor o posición. Un número más alto significa mayor velocidad
0 	Selector infinitamente variable con apagado	La velocidad aumenta desde la graduación de 0
	Flecha	Acción en la dirección de la flecha
~	Corriente alterna	Tipo o una característica de corriente
≡	Corriente continua	Tipo o una característica de corriente
	Corriente alterna o continua	Tipo o una característica de corriente
	Construcción de clase II	Designa las herramientas de construcción con aislamiento doble.
	Terminal de toma de tierra	Terminal de conexión a tierra
	Símbolo de lectura del manual	Alerta al usuario para que lea el manual
	Símbolo de uso de protección de los ojos	Alerta al usuario para que use protección de los ojos



## Símbolos (continuación)

**IMPORTANTE:** Es posible que algunos de los símbolos siguientes se usen en su herramienta. Por favor, estúdielos y aprenda su significado. La interpretación adecuada de estos símbolos le permitirá utilizar la herramienta mejor y con más seguridad.



Este símbolo indica que esta herramienta está catalogada por Underwriters Laboratories.



Este símbolo indica que este componente está reconocido por Underwriters Laboratories.



Este símbolo indica que Underwriters Laboratories ha catalogado esta herramienta indicando que cumple con las normas estadounidenses y canadienses.



Este símbolo indica que esta herramienta está catalogada por la Canadian Standards Association.



Este símbolo indica que la Canadian Standards Association ha catalogado esta herramienta indicando que cumple con las normas estadounidenses y canadienses.



Este símbolo indica que Intertek Testing Services ha catalogado esta herramienta indicando que cumple con las normas estadounidenses y canadienses.



Este símbolo indica que esta herramienta cumple con la norma mexicana oficial (NOM).

## Descripción funcional y especificaciones

**⚠ ADVERTENCIA** Desconecte el cable de alimentación de la fuente de alimentación antes de hacer cualquier ensamblaje o ajuste, o cambiar accesorios. Dichas medidas preventivas de seguridad reducen el riesgo de arrancar accidentalmente la herramienta.

### Máquina para cortar concreto

Fig. 1A

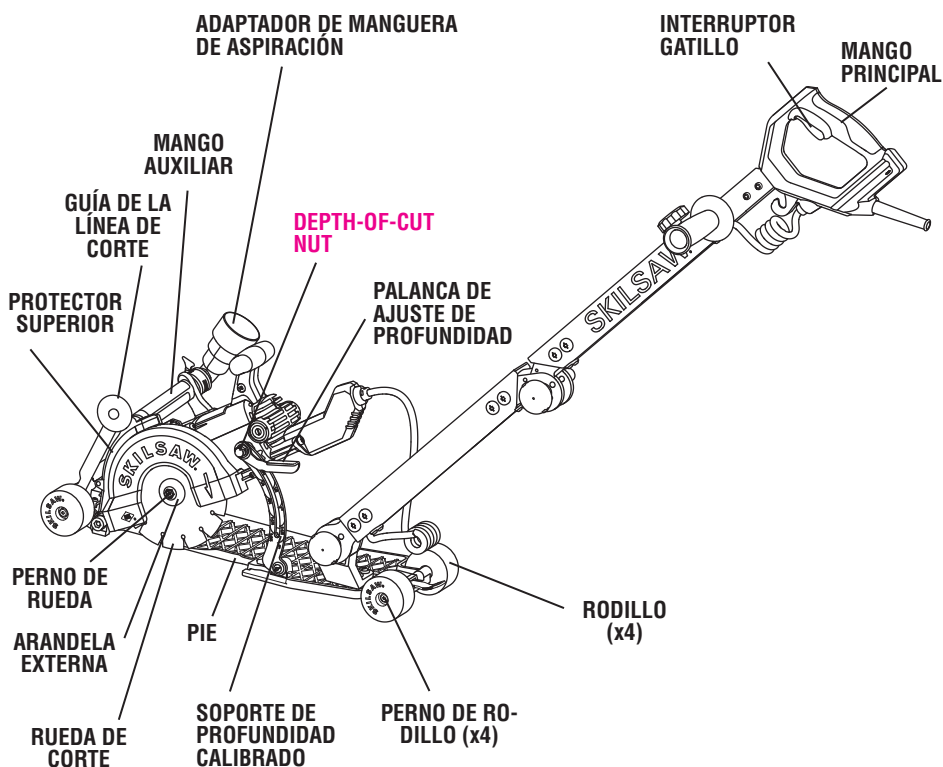

Número de modelo	SPT79A
Velocidad nominal (n)	5100/min
Diámetro y tipo de rueda:	Rueda de corte de diamante Tipo 1A de 7 pulgadas (178 mm)
Eje portaherramienta de la rueda	7/8"
Profundidad de corte máxima	2"

**NOTA:** Para obtener las especificaciones de la herramienta, consulte la placa del fabricante colocada en la herramienta.

**Fig. 1B**

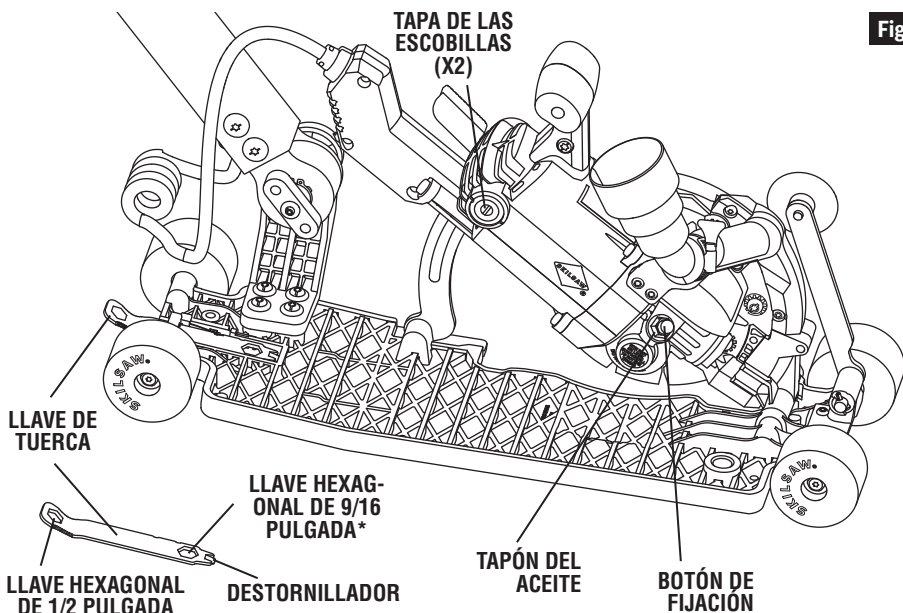

### Utilización de la llave de tuerca

La llave de tuerca suministrada tiene varias funciones:

1. Aflojar/apretar el perno de la rueda de corte utilizando la llave hexagonal de 1/2 pulgada.
2. Aflojar/apretar el ensamblaje combinado del tapón del aceite/botón de fijación utilizando la llave de hexagonal de 1/2 pulgada.
3. Aflojar/apretar las tapas de las escobillas utilizando el destornillador.
4. Aflojar/apretar el tornillo de la boquilla de agua utilizando el destornillador.

\* 9/16" Hex is used on the Depth-of-cut Nut.

Se proporciona un área de almacenamiento en el pie de la herramienta (Fig. 1B). La llave de tuerca está completamente asentada cuando el segundo retén de fijación queda acoplado.

**⚠ PRECAUCIÓN** La llave de tuerca debe ser insertada con la parte curvada orientada hacia ARRIBA. Si se inserta incorrectamente, la pieza de trabajo podría resultar dañada.

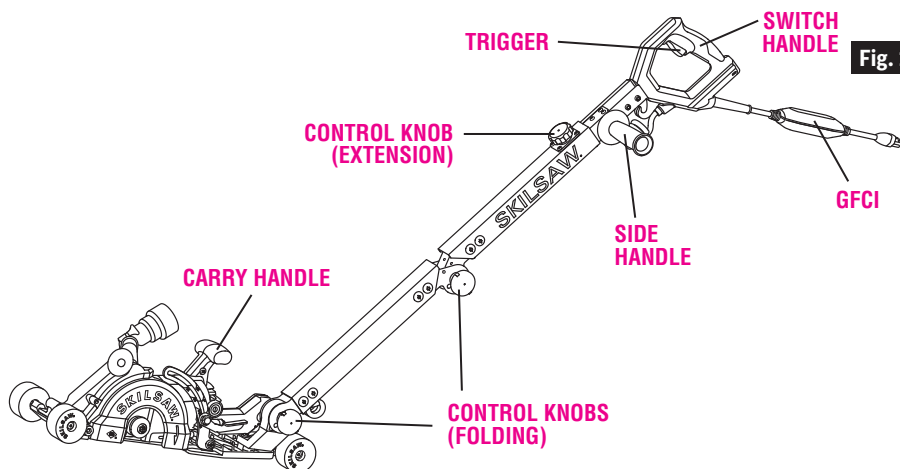

**Fig. 1C**

## Ensamblaje

### Instalación de la rueda de corte

**⚠ ADVERTENCIA** Desconecte el cable de alimentación de la fuente de alimentación antes de hacer cualquier ensamblaje o ajuste, o cambiar accesorios. Dichas medidas preventivas de seguridad reducen el riesgo de arrancar accidentalmente la herramienta.

**⚠ ADVERTENCIA** Utilice únicamente ruedas segmentadas de diamante de menos de 3/8 de pulgada (10 mm) de grosor, que tengan un ángulo de inclinación negativo y no más 3/8 de pulgada (10mm) de holgura entre los segmentos.

1. Tip the tool back with the guard facing up.
2. Presione el botón de fijación y gire el perno de la rueda utilizando la ranura de 1/2 pulgada de la llave de tuerca hasta que el botón de fijación se acople. El eje estará ahora fijo. Continúe presionando el botón, gire la llave de tuerca en el sentido de las agujas del reloj y retire el PERNO DE LA HOJA y la ARANDELA EXTERNA (Fig. 2).

2. Asegúrese de que la flecha ubicada en la rueda de corte esté señalando en el mismo sentido que la flecha ubicada en el protector superior.
3. Deslice la rueda de corte hacia el interior del protector superior y móntela contra la ARANDELA INTERNA en el eje. Asegúrese de que el diámetro grande de las arandelas INTERNA y EXTERNA esté al ras contra la rueda de corte.
4. Reinstale la ARANDELA EXTERNA. Apriete primero con los dedos el PERNO DE LA RUEDA y luego APRIETE EL PERNO DE LA RUEDA 1/8 DE VUELTA (45°) CON LA LLAVE DE TUERCA SUMINISTRADA.

No utilice llaves de tuerca con mangos más largos, ya que eso podría causar sobreapretamiento del perno de la rueda.

Fig. 2

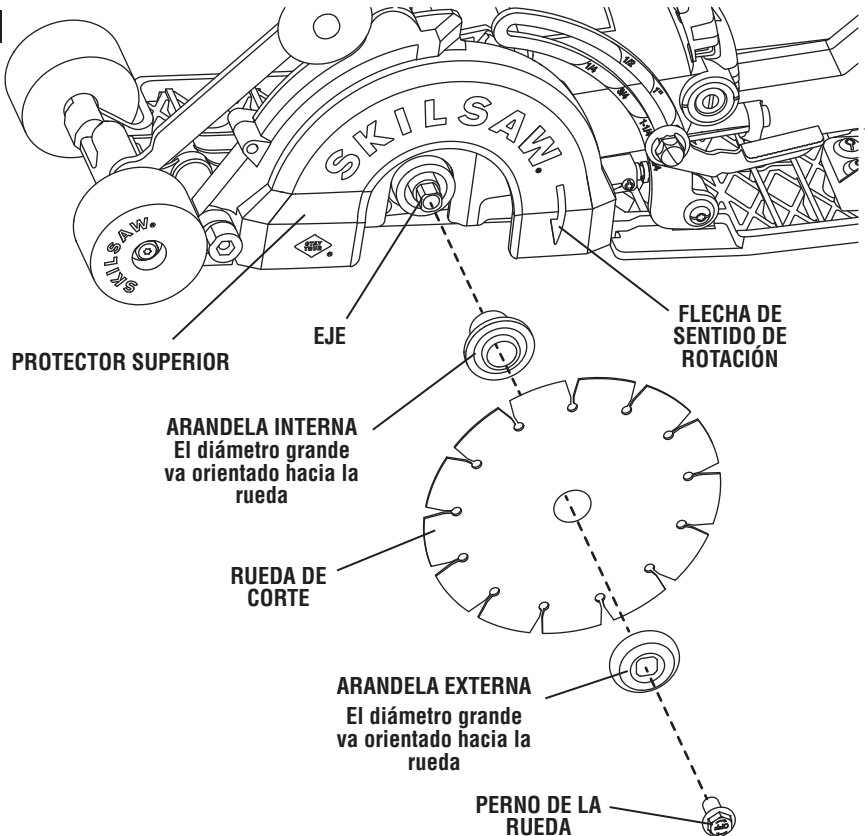

## Instrucciones de funcionamiento

### Unidad GFCI (Fig. 3)

Su herramienta está equipada con una unidad GFCI (interruptor de circuito accionado por corriente de pérdida a tierra) montada en el cable de alimentación.

**⚠ ADVERTENCIA** Riesgo de descargas eléctricas. Haga una prueba antes de cada uso.

1. Enchufe la unidad GFCI en un tomacorriente. La luz indicadora verde se debería encender.
2. **Tip the tool back with the guard facing up.**
3. Presione el botón de prueba "TEST". La luz indicadora se debería apagar.
4. Presione y suelte el botón de restablecimiento "RESET". La luz indicadora verde se debería encender.

**⚠ ADVERTENCIA** No utilice la herramienta si la luz indicadora no se enciende. Es posible que la unidad GFCI tenga un problema y debe ser reemplazada. Haga que la herramienta reciba servicio de ajustes y reparaciones en un Centro de Servicio de Fábrica Bosch o una Estación de Servicio Bosch Autorizada.

Fig. 3

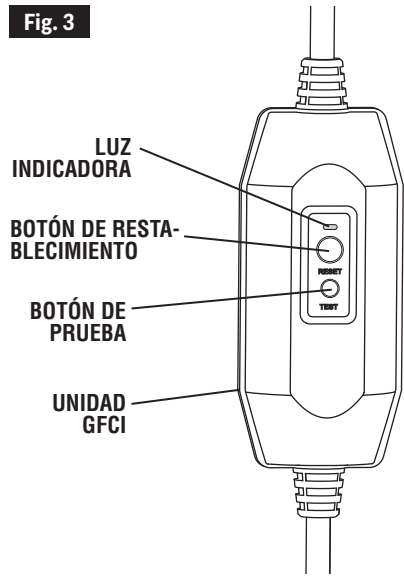

### Ajuste de profundidad (Fig. 4)

1. Disconnect the plug from the power source and place the tool on a flat, level surface.
2. **Tip the tool to its side so that the guard facing up**
3. Raise the depth adjustment lever to loosen it.
4. Grasp the carry handle and align the bottom contour of the depth adjustment lever with the desired

- depth-of-cut mark on the calibrated depth bracket.
5. Push down on the depth adjustment lever to tighten it.
6. Bring the tool its normal position. Check the resulting depth.

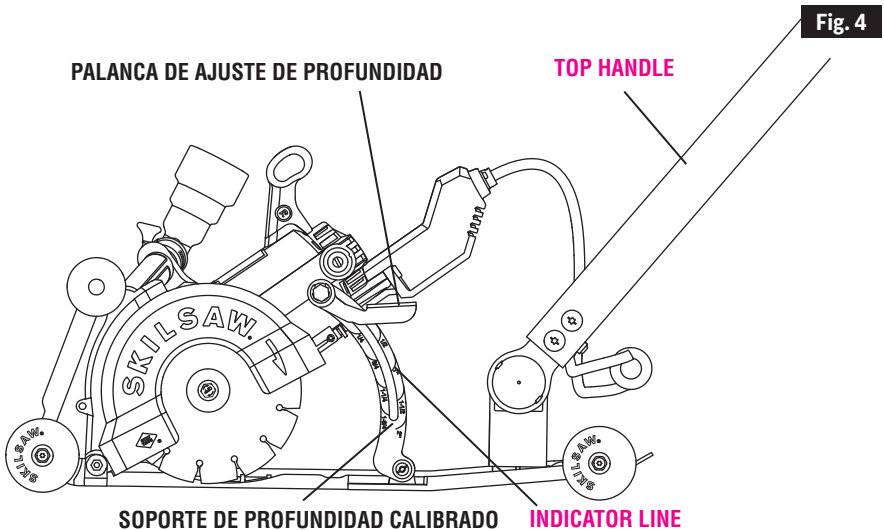

## FOLDING HANDLE

1. To unfold the switch handle, depress the middle control knob (on the left side) and rotate the upper arm 180° counterclockwise. When fully open, the control knob will click out in the locked position.
2. Depress the lower control knob (on the right side) and rotate the arm assembly 130° clockwise. When correctly positioned, the control knob will click out in the locked position; the arm assembly will be at an approximate 50° angle.
3. To extend the switch handle, loosen the control knob on the top of the arm assembly. Slide the switch handle out to one of the five preset detent positions, and then tighten the control knob.
4. Assemble the side handle onto the desired position (left or right side) by rotating the handle clockwise into the threaded insert.

### Interruptor

**⚠ ADVERTENCIA** When starting the tool, hold the switch handle with one hand and the side handle with the other. Tip the tool back on the two rear wheels. The tool should be in the UP position with the cut-off wheel above the material to be cut. The torque from the motor can cause the tool to twist.

Para ENCENDER la herramienta, comprima el interruptor gatillo. Para APAGAR la herramienta, suelte el interruptor gatillo, que está accionado por resorte y regresará automáticamente a la posición de apagado.

Su herramienta deberá estar funcionando a la máxima velocidad ANTES de comenzar a cortar y se deberá apagar sólo DESPUÉS de completar el corte. Para aumentar la vida útil del interruptor, no lo ponga en la posición de encendido y en la de apagado mientras esté cortando.

Fig. 5

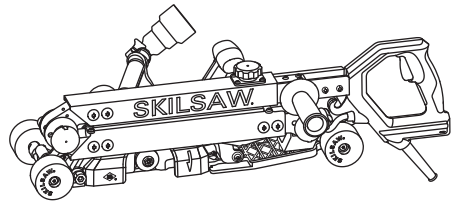
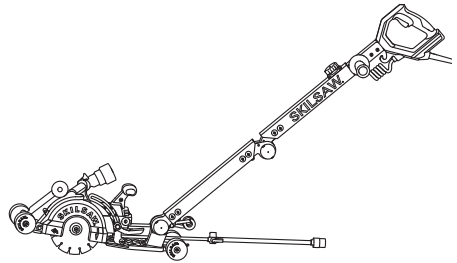

Fig. 6



## Guías de línea de corte

There are three line guides to align the tool with the intended line of cut (Fig. 7). Line guide 1 can pivot and be stored adjacent to the upper guard and held in place by an internal latch. To use it, simply flip it forward in front of the tool so that the guide roller contacts the work surface.

Line guide 1 is made of steel. Line guides 2 and 3 are on the inner surfaces of the left side wheels.

Para prevenir daños, pliegue la guía de línea 1 hasta la posición de almacenamiento en el protector superior cuando la herramienta no esté en uso.

## Cortes generales

Desconecte el cable de alimentación de la fuente de alimentación antes de hacer ajustes. Gradúe el ajuste de profundidad. Reconecte el enchufe a la fuente de alimentación.

Always hold the tool by the main handle with one hand and the side handle with the other.

Tip the tool back on the rear wheels. Align tool and cut-off wheel to intended line of cut using four line guides.

Maintain a firm grip and operate the switch with a decisive action. Never force the tool. Lower the wheel into material to be cut until desired depth of cut is reached.

**⚠ ADVERTENCIA** Después de completar un corte y haber soltado el gatillo, tenga presente el tiempo necesario que toma para que la rueda de corte se detenga por completo durante la desaceleración. No deje que la herramienta le roce la pierna o el costado.

Quando se interrompa el corte, para reanudarlo: comprima el gatillo y deje que la rueda de corte alcance la velocidad máxima, reingrese lentamente al corte y reanude la operación de corte.

**⚠ ADVERTENCIA** Esta herramienta no está diseñada para utilizarse con hojas para cortar madera o metal.

**⚠ ADVERTENCIA** No utilice ruedas abrasivas con esta herramienta.

## Overload protection

This machine is equipped with an overload-protection circuit. Under extreme cutting loads, this circuit will limit the allowed current and the user may experience a reduction in machine speed. If this situation occurs, allow the machine to cool by removing the blade from the cut and then running the machine at no load for a brief time.

Fig. 7

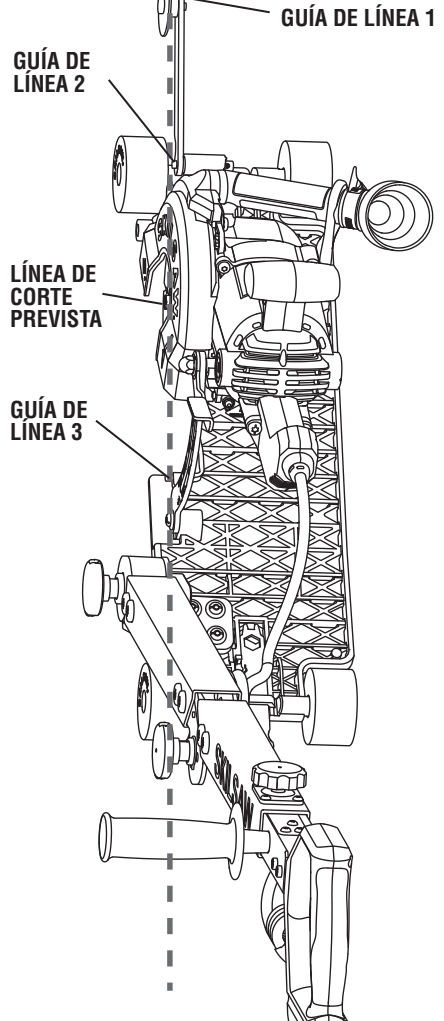

## Conexión del ensamblaje de alimentación de agua

### ⚠ ADVERTENCIA

El ensamblaje de alimentación de agua tiene capacidad nominal para una presión de agua de hasta 80 psi. Si se utiliza un suministro de agua de más de 80 psi se podrá dañar el ensamblaje de alimentación de agua, con lo cual se creará un peligro. **Before each use, carefully inspect the hose for cracks or other failures.**

1. Afloje el tornillo de la boquilla utilizando el dispositivo destornillador de la llave de tuerca (Fig. 8).
2. Inserte el ensamblaje de la boquilla en la posición correcta y apriete el tornillo para sujetarlo firmemente. El tornillo deberá acoplarse en el entrante para punta de tornillo ubicado en la boquilla.
3. Enrosque el adaptador de manguera de conexión rápida en el extremo de la manguera de jardín (no incluida). Conecte el otro extremo de la manguera de jardín a una llave de agua (Fig. 9).

**NOTA:** Compruebe y limpie periódicamente el filtro.

4. Conecte la manguera de alimentación de agua al adaptador de manguera, jalando el collarín y luego presionando el extremo de la manguera de alimentación de agua hacia el interior del adaptador de manguera de conexión rápida, hasta que se acople a presión en la posición correcta (Fig. 9).

**NOTA:** El adaptador de manguera de conexión rápida incluye una función de apagado automático. Al desconectar la manguera de alimentación de agua, el adaptador cierra el suministro de agua.

5. Asegúrese de que la válvula de alimentación de agua esté en la posición cerrada: la válvula estará perpendicular a la manguera (Fig. 10).
6. Abra la llave de agua. No la abra al máximo.
7. Abra la válvula de alimentación de agua (la válvula estará paralela a la manguera). Para cerrar el agua, gire la válvula de alimentación de agua hasta que esté perpendicular a la manguera y cierre la llave de agua (Fig. 10).

**NOTE:** Puede usar el clip para cable para sujetar temporalmente la manguera de alimentación de agua al

Fig. 8

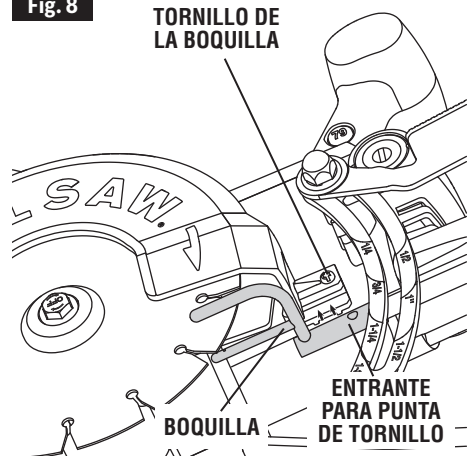
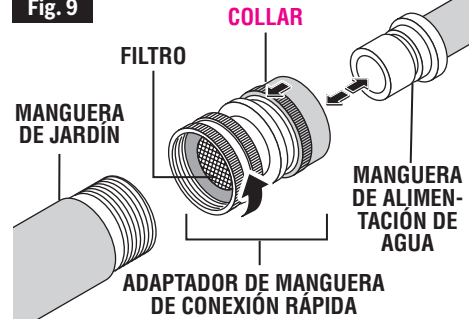

Fig. 9



cable de alimentación de la herramienta. **After turning off the water supply, disconnect the water hose by pulling on the collar and then remove the hose.**

### ⚠ ADVERTENCIA

No use la aspiradora junto con el suministro de agua abierto.

**NOTE:** For OSHA Silica dust compliance information see [www.skilsaw.com/OSHA](http://www.skilsaw.com/OSHA)

Fig. 10

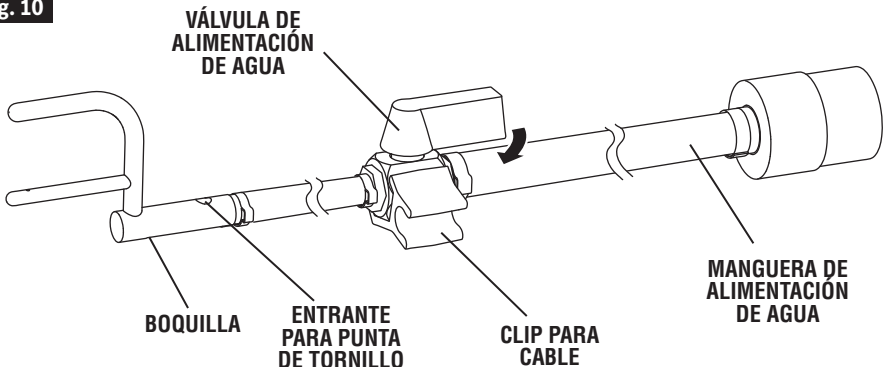



## Conexión a una aspiradora

Asegúrese siempre de que la aspiradora que use esté diseñada para extraer polvo de mampostería.

Mount the vacuum hose adapter onto the dust port, located on the outer end of the auxiliary handle. Tighten the wing nut on the adapter to secure it in place. The vacuum hose adapter allows you to connect 1-7/8", 2-1/2", and 3.5 cm.

Asegúrese de que la manguera de aspiración tenga libertad para moverse, así como suficiente longitud para completar el corte. Si es necesario, haga que otra persona mueva la aspiradora y la manguera mientras usted esté haciendo el corte.

Antes de comenzar un corte, asegúrese de que el flujo de aire a través del protector superior y el mango auxiliar no esté obstruido.

**NOTE:** For OSHA Silica dust compliance information see [www.skilsaw.com/OSHA](http://www.skilsaw.com/OSHA)

**⚠ ADVERTENCIA** No use la aspiradora junto con el suministro de agua abierto.

**Fig. 11** ADAPTADOR DE MANGUERA DE ASPIRACIÓN

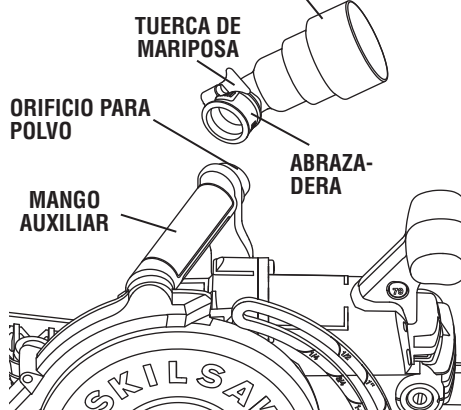

## Mantenimiento

**⚠ ADVERTENCIA** Para evitar accidentes, desconecte siempre la herramienta de la fuente de alimentación antes de limpiarla o realizar cualquier mantenimiento de la misma.

### Limpieza

#### Limpieza después de cortar en seco

The tool may be cleaned most effectively by using a HEPA filtered vacuum. If necessary, use damp towel or rag to wipe the tool off. Let dry before dry cutting again. **Always wear safety goggles and respiratory protection when cleaning tools.**

Las aberturas de ventilación y las palancas de interruptor se deben mantener limpias y libres de materia extraña. No intente limpiar insertando objetos puntiagudos a través de las aberturas.

#### Limpieza después de cortar en mojado

La herramienta se puede limpiar de la manera más efectiva enjuagando las partes afectadas con agua procedente de la manguera de jardín inmediatamente después de la sesión de corte. **Use siempre anteojos de seguridad.** Si no se limpia la herramienta después de cortar o se deja que la suspensión se seque, el resultado será una reducción en el rendimiento de la herramienta.

**¡Evite rociar agua directamente en las aberturas de ventilación! Asegúrese de que la herramienta esté seca antes de reconectarla a la fuente de aliment-**

ación.

**⚠ PRECAUCIÓN** Ciertos agentes y solventes de limpieza dañan las piezas de plástico. Algunos de estos son: gasolina, tetracloruro de carbono, solventes de limpieza clorados, amoníaco y detergentes domésticos que contienen amoníaco.

### Reemplazo de los rodillos

**⚠ ADVERTENCIA** Desconecte el enchufe de la fuente de alimentación antes de hacer cualquier ensamblaje o ajuste, o cambiar accesorios. Dichas medidas preventivas de seguridad reducen el riesgo de arrancar accidentalmente la herramienta.

Si los rodillos requieren reemplazo, simplemente retire los pernos que sujetan los rodillos, utilizando la parte hexagonal de 1/2 pulgada de la llave de tuerca. Reemplace los rodillos y apriete los pernos de vuelta en la posición correcta.

**Utilice únicamente piezas de repuesto autorizadas SKILSAW.**

## Servicio de ajustes y reparaciones

**⚠ ADVERTENCIA** El mantenimiento preventivo realizado por personal no autorizado puede dar lugar a la colocación incorrecta de los cables y componentes internos, lo cual podría causar un peligro grave. Recomendamos que todo el servicio de ajustes y reparaciones de la herramienta sea realizado por un Centro de Servicio de Fábrica Bosch o una Estación de Servicio Bosch Autorizada.

### Lubricación de la herramienta

Su herramienta SKILSAW ha sido lubricada adecuadamente y está lista para utilizarse. Sin embargo, se recomienda que los engranajes sean relubricados sólo con lubricantes Skil: Núm. 80111 (tubo de 8 onzas).

Compruebe siempre el nivel del aceite antes de utilizar la sierra. Para comprobar el aceite y añadir aceite: Retire el enchufe de la fuente de alimentación y coloque el pie de la sierra en una superficie horizontal con la herramienta ajustada a la profundidad de corte máxima. Quite el ensamblaje del tapón del aceite/botón de fijación utilizando la misma llave de tuerca empleada para retirar la hoja de sierra. El nivel del aceite no deberá estar nunca por debajo de las roscas inferiores de la carcasa. Cuando añada aceite, llene hasta que el aceite llegue a las roscas inferiores de la carcasa. No llene excesivamente. Reinstale el ensamblaje del tapón del aceite/botón de fijación cuando haya acabado (Fig. 12).

**NOTA:** Si el aceite está sucio o espeso, reinstale el ensamblaje del tapón del aceite/botón de fijación y haga funcionar la sierra durante un minuto para calentar el aceite. Luego, retire el ensamblaje del tapón del aceite/botón de fijación y ponga la sierra en posición invertida para sacar todo el aceite. Añada lubricante Skil nuevo. Con una sierra nueva, cambie el aceite después de las primeras diez horas de uso.

### Escobillas de carbono

Las escobillas y el conmutador de su herramienta han sido diseñados para brindar muchas horas de servi-



cio confiable. Para mantener la máxima eficiencia del motor, recomendamos que las escobillas sean examinadas cada dos a seis meses. Las escobillas deberán estar libres de polvo y suciedad. Las escobillas se deberán reemplazar cuando se hayan desgastado hasta una longitud de 3/16 de pulgada. Las escobillas se deberán deslizar libremente hacia dentro y hacia fuera de los portaescobillas sin adherirse.

Para comprobar las escobillas: Desconecte el enchufe de la fuente de alimentación. Desenrosque las tapas de las escobillas ubicadas en la carcasa del motor y levante las escobillas para sacarlas; fíjese en qué sentido están orientadas, para que se puedan devolver a su posición original. Para reemplazar la escobilla del lado de la hoja es necesario ajustar la herramienta a la profundidad de corte mínima. Limpie las aberturas de los portaescobillas con aire comprimido o con un paño limpio y reemplace las escobillas y reinstale las tapas.

Sólo se deberán usar escobillas de repuesto SKILSAW genuinas diseñadas especialmente para su herramienta.

### Cojinetes

Los cojinetes que se vuelvan ruidosos (debido a una carga pesada o a que se corte un material muy abrasivo) se deberán reemplazar de inmediato para evitar el sobrecalentamiento o la falla del motor.

## Cordones de extensión

**⚠️ ADVERTENCIA** Si se necesita un cordón de extensión, se debe usar un cordón con conductores de tamaño adecuado que sea capaz de llevar la corriente necesaria para su herramienta. Esto impedirá una caída excesiva de tensión, la pérdida de potencia o el sobrecalentamiento. Las herramientas con conexión a tierra deben usar cordones de extensión de 3 cables que tengan enchufes y tomacorrientes de 3 terminales.

**⚠️ ADVERTENCIA** Es posible que el GFCI suministrado con la herramienta no proteja contra las descargas eléctricas causadas por posibles defectos o fallas en un cordón de extensión. Si es necesario usar un cordón de extensión, dicho cordón se debe enchufar en un tomacorriente protegido con un GFCI.

### TAMAÑOS RECOMENDADOS DE CORDONES DE EXTENSION HERRAMIENTAS DE 120 V CORRIENTE ALTERNA

**NOTA:** Cuanto más pequeño sea el número de calibre, más alta será la capacidad del cordón.

Capacidad nominal en amperes de la herramienta	Tamaño del cordón en A.W.G.				Tamaños del cable en mm <sup>2</sup>			
	Longitud del cordón en pies				Longitud del cordón en metros			
	25	50	100	150	15	30	60	120
3-6	18	16	16	14	0.75	0.75	1.5	2.5
6-8	18	16	14	12	0.75	1.0	2.5	4.0
8-10	18	16	14	12	0.75	1.0	2.5	4.0
10-12	16	16	14	12	1.0	2.5	4.0	—
12-16	14	12	—	—	—	—	—	—

## Accesorios

**⚠️ ADVERTENCIA** El uso de cualquier otro accesorio no especificado en este manual podrá crear un peligro.

Almacene los accesorios en un ambiente seco y templado para evitar la corrosión y el deterioro.

Accesorios incluidos	Accesorios opcionales
Llave de tuerca Vacuum Hose Adapter with Clamp Ensamblaje de alimentación de agua Adaptador de manguera de conexión rápida Side Handle	Rueda de corte de diamante segmentada de 7 pulgadas (178 mm) de menos de 3/8 de pulgada (10 mm) de grosor, que tiene un ángulo de inclinación negativo y no más de 3/8 de pulgada (10 mm) de holgura entre los segmentos.

## Resolución de problemas

**⚠ ADVERTENCIA** ¡Lea el manual de instrucciones primero! Desconecte el cable de alimentación de la fuente de alimentación antes de hacer cualquier ensamblaje o ajuste, o cambiar accesorios

Problema	Causa posible	Medida correctiva
La herramienta no arranca.	El cable de alimentación no está enchufado.	Enchufe la herramienta.
	El fusible o el cortacircuito de la fuente de alimentación ha saltado.	Reemplace el fusible o restablezca el cortacircuito que ha saltado.
	El GFCI se ha disparado	Restablezca el GFCI.
	Cable dañado.	Inspeccione el cable para determinar si tiene daños. Si está dañado, haga que sea reemplazado por un Centro de Servicio Bosch Autorizado o una Estación de Servicio Bosch Autorizada.
	Interruptor quemado.	Haga que el interruptor sea reemplazado por un Centro de Servicio Bosch Autorizado o una Estación de Servicio Bosch Autorizada.
	El gatillo no enciende la herramienta.	Haga que el interruptor sea reemplazado por un Centro de Servicio Bosch Autorizado o una Estación de Servicio Bosch Autorizada.
La rueda de corte no alcanza la máxima velocidad.	Cordón de extensión demasiado ligero o demasiado largo.	Reemplácelo por un cordón de extensión adecuado.
	Tensión doméstica baja.	Contacte con su compañía eléctrica.
Vibración excesiva.	Rueda de corte desequilibrada.	Deseche la rueda de corte y use una nueva.
No se puede hacer un corte alineado al cortar.	Uno o varios pernos de los rodillos están doblados.	Reemplace los pernos de los rodillos y los rodillos.
El corte se atora, detiene el motor al cortar.	Rueda de corte desafilada o grano de diamante desgastado.	Deseche la rueda de corte y use una nueva.
La herramienta no corta la pieza de trabajo.	La rueda de corte resbala.	Ensamble la rueda de corte y apriete el perno de la rueda siguiendo las "Instrucciones de ensamblaje", vea la página 42.
No fluye agua hasta la rueda de corte.	El suministro de agua está cerrado.	Abra la válvula de suministro. Abra la válvula del ensamblaje de alimentación de agua.
	El filtro de agua está bloqueado u obstruido.	Limpie o reemplace el filtro de agua.
El polvo no está siendo aspirado.	Mango auxiliar o conducto para polvo obstruido en el protector superior.	Limpie el mango auxiliar y el conducto para polvo en el protector superior con un cepillo o soplelos con aire comprimido.

**Notes:**

**Remarques :**

**Notas:**

**Notes:**

**Remarques :**

**Notas:**

**Notes:**

**Remarques :**

**Notas:**

## **LIMITED WARRANTY OF SKILSAW® PROFESSIONAL PORTABLE AND PROFESSIONAL BENCHTOP POWER TOOLS DESIGNATED WITH A MODEL NUMBER BEGINNING WITH SPT**

Chervon North America ("Seller") warrants to the original purchaser only, that all SKILSAW professional portable and benchtop power tools designated with a model number beginning with SPT, will be free from defects in material or workmanship for a period of one year from date of purchase.

SELLER'S SOLE OBLIGATION AND YOUR EXCLUSIVE REMEDY under this Limited Warranty and, to the extent permitted by law, any warranty or condition implied by law, shall be the repair or replacement of parts, without charge, which are defective in material or workmanship and which have not been misused, abused, or repaired by persons other than Seller or Authorized Service Center. To make a claim under this Limited Warranty, you must return the complete product, transportation prepaid, to any Bosch Factory Service Center or Authorized Service Center. For Authorized Bosch Power Tool Service Centers, please visit [www.skilsaw.com](http://www.skilsaw.com) or call 1-877-SKIL-999 (1-877-754-5999)

In addition to the limited warranty above, SKILSAW professional portable and benchtop power tools designated with a model number beginning with SPT are covered by our 180-Day STAY TRUE® Guarantee. The original purchaser may return any eligible SKILSAW professional portable and benchtop power tool for any reason to the original place of purchase, within 180 days from the date of purchase for a full refund. The Original purchaser must retain the receipt as proof of purchase. Reconditioned tools ARE NOT eligible for our STAY TRUE GUARANTEE.

---

## **GARANTIE LIMITÉE D'OUTILS ÉLECTRIQUES PROFESSIONNELS PORTATIFS ET PROFESSIONNELS DE TABLE SKILSAW® CONÇUS AVEC UN NUMÉRO DE MODÈLE COMMENÇANT PAR SPT**

Chervon North America (« Vendeur ») garantit à l'acheteur original seulement que tous les outils électriques professionnels portatifs et de table SKILSAW conçus avec un numéro de modèle commençant par SPT ne comporteront aucun défaut de matériau ou vice de fabrication pendant une période d'un an à compter de la date de leur achat.

LA SEULE OBLIGATION DU VENDEUR ET VOTRE REMÈDE EXCLUSIF en vertu de la présente Garantie limitée et, dans la mesure autorisée par la loi, de toute garantie ou condition s'appliquant de plein droit, sera la réparation ou le remplacement sans frais des pièces affectées d'un défaut de matériau ou d'un vice de fabrication, à condition qu'elles n'aient pas été utilisées de façon inappropriée ou abusivement, et qu'elles n'aient pas été réparées par des personnes autres que le Vendeur ou un Centre de service après-vente agréé. Pour vous prévaloir de la présente Garantie limitée, vous devez retourner le produit complet, en port payé, à un centre de service usine Bosch ou à un centre de service après-vente agréé. Pour trouver les centres de service après-vente agréés de Bosch pour des outils électriques, veuillez vous rendre sur le site [www.skilsaw.com](http://www.skilsaw.com) ou téléphoner au 1-877-SKIL-999 (1-877-754-5999)

En plus de la garantie limitée susmentionnée, les outils électriques professionnels portatifs et de table SKILSAW conçus avec un numéro de modèle commençant par SPT sont couverts par notre garantie de 180 jours STAY TRUE®. L'acheteur original peut retourner à l'endroit où il l'a acheté tout outil électrique professionnel portatif ou de table SKILSAW admissible pour quelque raison que ce soit dans les 180 jours suivant la date de son achat pour obtenir un remboursement intégral. L'acheteur original doit conserver son reçu comme preuve d'achat. Les outils remis en état NE SONT PAS admissibles pour notre GARANTIE STAY TRUE.

---

## **GARANTÍA LIMITADA PARA HERRAMIENTAS ELÉCTRICAS SKILSAW® PROFESIONALES PORTÁTILES Y DE BANCO PROFESIONALES DESIGNADAS CON UN NÚMERO DE MODELO QUE COMIENCE CON SPT**

Chervon North America (el "Vendedor") garantiza, únicamente al comprador original, que todas las herramientas eléctricas SKILSAW profesionales portátiles y de banco designadas con un número de modelo que comience con SPT estarán libres de defectos de material o de fabricación durante un período de un año a partir de la fecha de compra.

LA ÚNICA OBLIGACIÓN DEL VENDEDOR Y EL RECURSO EXCLUSIVO QUE USTED TIENE bajo esta Garantía Limitada y, en la medida en que la ley lo permita, bajo cualquier garantía o condición implícita por ley, consistirá en la reparación o el reemplazo sin cargo alguno de las piezas que presenten defectos de material o de fabricación y que no hayan sido utilizadas incorrectamente, sometidas a abuso o reparadas por personas que no sean el Vendedor o un Centro de Servicio Autorizado. Para efectuar un reclamo bajo esta Garantía Limitada, usted debe devolver el producto completo, con el transporte prepago, a cualquier Centro de Servicio de Fábrica Bosch o Centro de Servicio Autorizado Bosch. Para localizar Centros de Servicio de Herramientas Eléctricas Bosch Autorizados, sírvase visitar [www.skilsaw.com](http://www.skilsaw.com) o llamar al 1-877-SKIL-999 (1-877-754-5999).

Además de la garantía limitada que antecede, las herramientas eléctricas SKILSAW profesionales portátiles y de banco designadas con un número de modelo que comience con SPT están cubiertas por nuestra garantía STAY TRUE® de 180 días. El comprador original podrá devolver cualquier herramienta eléctrica SKILSAW profesional portátil y de banco que reúna los requisitos, por cualquier motivo, dentro del plazo de 180 días a partir de la fecha de compra, para recibir un reembolso completo. El comprador original debe retener el recibo como comprobante de compra. Las herramientas reacondionadas NO REÚNEN los requisitos de nuestra GARANTÍA STAY TRUE.

---